

Weller®

WXHAP 200



Betriebsanleitung - Operating Instructions - Mode d'emploi - Istruzioni per l'uso - Manual de uso -
Manual do utilizador - Gebruiksaanwijzing - Instruktionsbok - Betjeningsvejledning - Käyttöohjeet -
Οδηγίες Λειτουργίας- Kullanım kılavuzu - Návod k použití - Instrukcja obsługi - Üzemeltetési utasítás
Návod na používanie - Navodila za uporabo - Kasutusjuhend - Lietosanas instrukcija -
Naudojimo instrukcija

WXHAP 200

Betriebsanleitung



WXHAP 200

Geräteübersicht

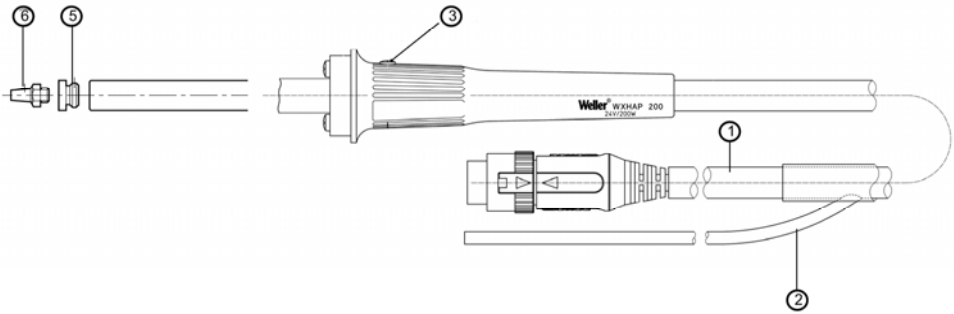

- 1 Elektrisches Anschlusskabel
- 2 Anschluss Heißluftschlauch
- 3 Fingerschalter
- 4 Ablage
- 5 Düsenadapter
- 6 Düse

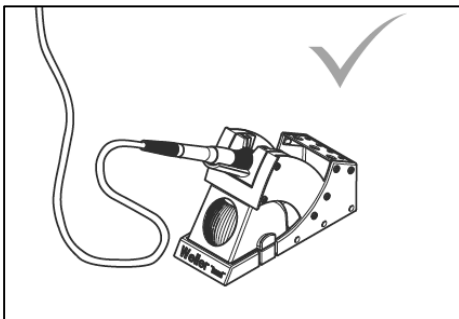
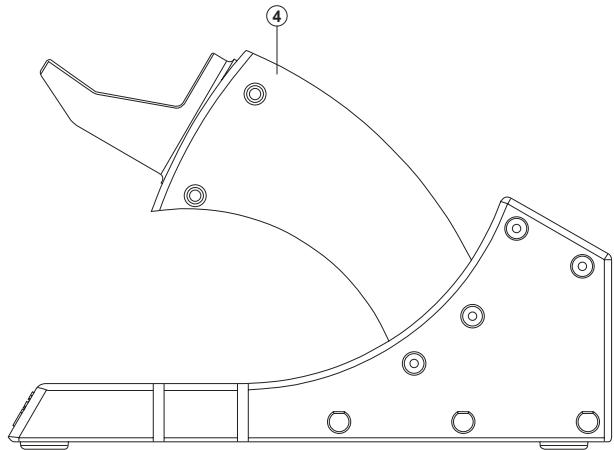

Legen Sie das Lötwerkzeug bei Nichtgebrauch immer in der Sicherheitsablage ab.



Inhalt

1	Zu dieser Anleitung	3
2	Zu Ihrer Sicherheit	3
3	Lieferumfang (Betriebsanleitung).....	4
4	Gerätebeschreibung	4
5	Inbetriebnahme des Geräts	5
6	Zubehör	6
7	Entsorgung	6
8	Garantie	6

1 Zu dieser Anleitung

Wir danken Ihnen für das mit dem Kauf des Weller Heißluftkolbens WXHAP 200 erwiesene Vertrauen. Bei der Fertigung wurden strengste Qualitätsanforderungen zugrunde gelegt, die eine einwandfreie Funktion des Gerätes sicherstellen.

Diese Anleitung enthält wichtige Informationen, um den WXHAP 200 sicher und sachgerecht in Betrieb zu nehmen, zu bedienen, zu warten und einfache Störungen selbst zu beseitigen.

- ▷ Lesen Sie diese Anleitung und die beiliegenden Sicherheitshinweise vor Inbetriebnahme des WXHAP 200 vollständig durch, bevor Sie mit dem WXHAP 200 arbeiten.
- ▷ Bewahren Sie diese Anleitung so auf, dass sie für alle Benutzer zugänglich ist.

1.1 Berücksichtigte Richtlinien

Der Weller Heißluftkolben WXHAP 200 entspricht den Angaben der EG Konformitätserklärung mit den Richtlinien 2004/108/EG 2006/95/EG und 2011/65/EU (RoHS).

1.2 Zu beachtende Dokumente

- Betriebsanleitung des WXHAP 200
- Begleitheft Sicherheitshinweise zu dieser Anleitung
- Betriebsanleitung Ihres Steuergeräts

2 Zu Ihrer Sicherheit

Der Heißluftkolben WXHAP 200 wurde entsprechend dem heutigen Stand der Technik und den anerkannten sicherheitstechnischen Regeln hergestellt. Trotzdem besteht die Gefahr von Personen- und Sachschäden, wenn Sie die Sicherheitshinweise im beiliegenden Sicherheitsheft sowie die Warnhinweise in dieser Anleitung nicht beachten. Geben Sie den WXHAP 200 an Dritte stets zusammen mit der Betriebsanleitung weiter.

2.1 Das müssen Sie beachten

- Legen Sie den Heißluftkolben stets in der Originalablage ab.
- Entfernen Sie alle brennbaren Gegenstände aus der Nähe des heißen Lötwerkzeugs.
- Schließen Sie niemals brennbare Gase an Ihre Heißluftgeräte an.
- Tragen Sie geeignete Schutzkleidung beim Betrieb des WXHAP 200.
- Richten Sie den Heißluftstrahl nicht auf Personen und schauen Sie nicht in den Heißluftstrahl hinein.
- Lassen Sie den heißen WXHAP 200 nie unbeaufsichtigt.
- Arbeiten Sie nicht an unter Spannung stehenden Teilen.
- Sorgen Sie bei der Verwendung von inerten Gasen für ausreichende Belüftung.
- Lesen und beachten Sie die Betriebsanleitung der jeweiligen verwendeten Weller WXA 2 Versorgungseinheit.

2.2 Bestimmungsgemäßer Gebrauch

Verwenden Sie den WXHAP 200 ausschließlich gemäß dem in der Betriebsanleitung angegebenen Zweck zum Löten und Entlöten von oberflächenmontierten Bauelementen unter den hier angegebenen Bedingungen. Der bestimmungsgemäße Gebrauch des WXHAP 200 schließt auch ein, dass

- Sie diese Anleitung beachten,
- Sie alle weiteren Begleitunterlagen beachten,
- Sie die nationalen Unfallverhütungsvorschriften am Einsatzort beachten.

Für andere von der Betriebsanleitung abweichende Verwendung, sowie bei eigenmächtig vorgenommenen Veränderungen am Gerät wird vom Hersteller keine Haftung übernommen.

3 Lieferumfang (Betriebsanleitung)

WXHAP 200
T0052712099



WDH 30
T0051515299



R04 Ø 1,2 mm
R06 Ø 3,0 mm



Düsenadapter M6



4. Gerätebeschreibung

Der Weller Heißluftkolben WXHAP 200 mit integriertem Fingerschalter (3) eignet sich zum Löten und Entlöten von oberflächenmontierten Bauelementen. Ein breites Düsenprogramm macht ihn universell einsetzbar. Durch den im Handgriff integrierten Fingerschalter (3) wird der Luftdurchfluss gesteuert. Die Ionenfalle im Kolben sorgt dafür, dass die ausströmende Heißluft frei von statischen Ladungen ist. Schlauch und Handgriff sind antistatisch ausgeführt. Die Temperatur der Heißluft kann über das Steuergerät im Bereich von 100 °C – 550 °C (212 °F – 932 °F) eingestellt werden.

3.1 Technische Daten WXHAP 200

Heizleistung	200 W
Heizspannung	24 V AC
Max. Luftmenge	20 l/min
Temperaturbereich	100 °C bis 550 °C/212 °F bis 932 °F
Temperaturgenauigkeit	± 30 °C/± 80 °F

Potentialausgleich

Der Heißluftkolben WXHAP 200 ist mit einer Potentialausgleichsleitung ausgestattet, die gemäß der Betriebsanleitung des verwendeten Steuergeräts beschaltet werden kann.

5 Inbetriebnahme des Geräts

WARNUNG! Verletzungsgefahr durch Heißluft und inerte Gase.



Beim Betrieb des Heißluftkolbens besteht Verbrennungsgefahr durch austretende Heißluft. Vorsicht: Bei Verwendung von inerten Gasen besteht Erstickengefahr.

▷ Lesen Sie die beiliegenden Sicherheitshinweise, die Sicherheitshinweise in dieser Betriebsanleitung sowie die Anleitung Ihres Steuergeräts vor in Inbetriebnahme des WXHAP 200 vollständig durch. Beachten Sie die darin gegebenen Vorsichtsmaßnahmen.

1. Den Heißluftkolben WXHAP 200 sorgfältig auspacken.
2. Sicherstellen, dass das Steuergerät ausgeschaltet ist.
3. Den Heißluftkolben WXHAP 200 in der Sicherheitsablage (4) ablegen.
4. Den elektrischen Anschlussstecker (1) des WXHAP 200 in die Anschlussbuchse des Steuergeräts einstecken und durch kurze Rechtsdrehung verriegeln.
5. Die Schlauchleitung des WXHAP 200 (2) auf den „Air“-Nippel des Steuergeräts schieben.

6. Steuergerät am Netzschalter einschalten und Temperatur und Luftdurchflussmenge einstellen.

Beachten Sie hierbei die Betriebsanleitung Ihres Steuergeräts.

5.1 Arbeitshinweise

VORSICHT!



Beschädigung des Kolbenheizkörpers durch zu langes Düsengewinde.

Die Gewindetiefe für Heißluftdüsen beträgt max. 5 mm (0,2 "). Ein längeres Gewinde führt zur Zerstörung des Heizkörpers.

Die Verwendung von Düsen anderer Hersteller als Weller kann zu Schäden am Heißluftkoben führen. Hierbei erlischt der Garantieanspruch.

- ▷ Achten Sie auf die richtige Gewindetiefe der einzuschraubenden Düsen!
- ▷ Verwenden Sie Weller Originalheißluftdüsen!

Mit dem WXHAP 200 erhalten Sie einen SW8 Steckschlüssel. Dieser muss verwendet werden, um die Düsen zu wechseln. Ziehen Sie die Muttern am Heizkörper mit dem mitgelieferten Maulschlüssel fest.

Hinweis Um die Düsen zu verwenden den mitgelieferten Düsenadapter (5) (T005 87 617 28) mit dem SW8 Steckschlüssel in den WXHAP 200 einschrauben. (siehe Überblick Hot Air Nozzles).

Ersatzheißluftkolben sind justiert und können ohne Nachjustierung angeschlossen und verwendet werden.

Zur Überprüfung der Heißlufttemperatur wird die Verwendung einer speziellen Messdüse (T005 87 278 08) empfohlen, durch die ein Mantelthermoelement (\varnothing 0,5 mm) kontaktiert werden kann.

6 Zubehör

WXHAP 200 Heißluftdüsen (siehe Überblick Hot Air Nozzles).

7 Entsorgung

Entsorgen Sie ausgetauschte Geräteteile, Filter oder alte Geräte gemäß den Vorschriften Ihres Landes.

8 Garantie

Die Mängelansprüche des Käufers verjähren in einem Jahr ab Ablieferung an ihn. Dies gilt nicht für Rückgriffsansprüche des Käufers nach §§ 478, 479 BGB.

Aus einer von uns abgegebenen Garantie haften wir nur, wenn die Beschaffenheits- oder Haltbarkeitsgarantie von uns schriftlich und unter Verwendung des Begriffs „Garantie“ abgegeben worden ist.

Technische Änderungen vorbehalten!

Die aktualisierten Betriebsanleitungen finden Sie unter www.weller-tools.com.

WXHAP 200

Operating Instructions



WXHAP 200

Device overview

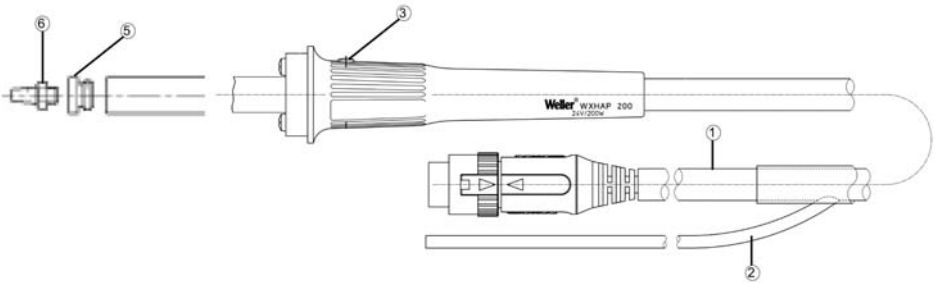

- 1 Connector with cable
- 2 Hot air hose connection
- 3 Push button
- 4 Stand
- 5 Nozzle adaptor
- 6 Nozzle

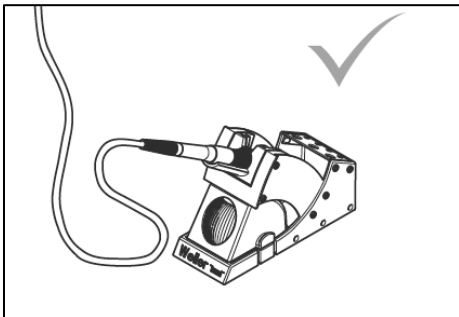
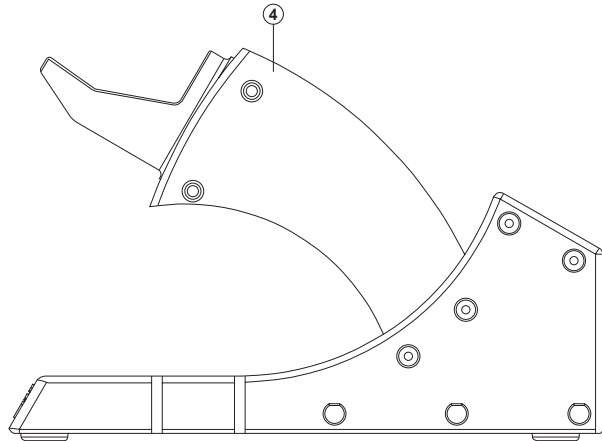

Always place the soldering tool in the safety rest while not in use.



Contents

1	About these instructions	3
2	For your safety	3
3	Scope of supply (Operating instructions).....	5
4	Device description	5
5	Commissioning the device.....	6
6	Accessories	7
7	Disposal	7
8	Warranty	7

1 About these instructions

Thank you for placing your trust in our company by purchasing the Weller WXHAP 200 Hot Air Tool. This product meets or exceeds the requirements established by Weller for superior performance, versatility and quality.

These instructions contain important information which will help you to start up, operate and service the WXHAP 200 safely and correctly, as well as to eliminate simple faults/malfunctions yourselves.

- ▷ Please read these instructions carefully and the attached safety guidelines before you put the WXHAP 200 into operation.
- ▷ Keep these instructions in a place that is accessible to all users.

1.1 Directives taken into consideration

The Weller WXHAP 200 Hot Air Tool corresponds to the EC Declaration of Conformity in accordance with the basic safety requirements of Directives 2004/108/EC, 2006/95/EC and 2011/65/EU (RoHS).

1.2 Applicable documents

- WXHAP 200 operating instructions
- Accompanying booklet on safety
- Operating instructions for your control unit

2 For your safety

The WXHAP 200 Hot Air Tool has been manufactured in accordance with state-of-the-art technology and recognized safety rules and regulations. There is nevertheless the risk of personal injury and damage to property if you fail to observe the safety information set out in the enclosed booklet accompanying these operating instructions and the warnings given therein.

Always pass on the WXHAP 200 on to third parties along with these operating instructions. The manufacturer shall not be liable for damage resulting from misuse of the machine or unauthorized alterations

– **State of California warning:**

When used for soldering and similar applications, this product produces chemicals known to the State of California to cause cancer and birth defects or other reproductive harm.

2.1 Please observe the following:

- Always place the hot air tool in its original stand.
- Remove all flammable objects from the vicinity of the hot soldering tool.
- Do not connect flammable gases to your hot air equipment.
- Always wear suitable protective clothing when using the WXHAP 200.
- Do not direct the hot air jet at persons or look into the hot air jet.
- Never leave the hot WXHAP 200 unattended.
- Do not carry out work on live parts
- When using inert gases, make sure the area is well ventilated.
- Read and observe the operating instructions of your control unit.
- Read and follow the operating instructions for the Weller WXA 2 supply unit.

2.2 Intended use

Use the WXHAP 200 exclusively for the purpose indicated in the operating instructions of releasing, accommodating and setting down chip components under the conditions specified here. Intended use of the WXHAP 200 also includes that

- you read and follow these instructions,
- you read and follow all additional accompanying documents,
- you observe the national accident-prevention regulations applicable at the location where the device is used.

The manufacturer accepts no liability for damages resulting from failure to use the device in compliance with these operating instructions or unauthorised modifications to the device.

3 Scope of supply (Operating instructions)

WXHAP 200
T0052712099



WDH 30
T0051515299

EN



R04 Ø 1,2 mm

R06 Ø 3,0 mm



Nozzle adaptor M6



4 Device description

The Weller WXHAP 200 Hot Air Tool with integrated finger switch (3) is suitable for soldering and desoldering surface-mounted components. A wide range of nozzles adds to the versatility of the WXHAP 200 tool.

A push button (3) integrated in the handle is used to control the air flow. The ionising circuit integrated in the tool ensures that hot air is static free. The hose and handle are of antistatic design.

The hot air temperature can be set to between 100°C and 550°C (212°F and 932°F) using the control unit.

4.1 Technical data WXHAP 200

Heating output	200 W
Heating voltage	24 V AC
Max. air flow rate	20 l/min
Temperature range	100°C up to 550°C (212°F up to 932°F)
Temperature accuracy	± 30°C/± 80°F

Potential balance

The WXHAP 200 hot air tool has an equipotential bonding conductor which can be connected in accordance with the operating instructions of the control unit in use.

5 Commissioning the device

WARNING! Risk of injury due to hot air and inert gases.



Use caution when operating the hot air tool, because hot air can cause burns. Caution: use of inert gases in an enclosed area can cause asphyxiation.

- ▷ Please read carefully the safety instructions in the attached booklet, the safety guidelines given in these operating instructions and the operating instructions of your control unit before putting the WXHAP 200 into operation. Also observe the safety precautions described herein.

1. Carefully unpack hot air tool WXHAP 200.
2. Make sure that the control unit is OFF.
3. Place the WXHAP 200 hot air tool into the stand (4).
4. Insert the electrical plug (1) of the WXHAP 200 into the socket on the control unit and lock the plug into place by turning it slightly to the right.
5. Push the air hose of the WXHAP 200 (2) onto the air nipple on the control unit.
6. Turn on the control unit at the power switch and set the temperature and air flow. Also read and observe the operating instructions of your control unit.

5.1 Operating guidelines

CAUTION! Excessively long nozzle threads can damage the heater core of your tool.



The max. thread depth for hot air nozzles is 5 mm (0.2"). Use of longer threads will cause irreparable damage to the heater core.

Use of Non-Weller nozzles may result in damage to the hot air tool and void the warranty.

- ▷ Pay attention to the correct thread depth of the screw-in nozzles!
- ▷ Always use Weller original hot air nozzles!

The WXHAP 200 is supplied with an 8 mm socket wrench. Use this to replace the nozzles. Tighten the nuts on the heater core using the supplied open-end wrench.

Note To use the nozzles, screw the supplied nozzle adaptor (5) (T005 87 617 28) into the WXHAP 200 using the 8 AF socket wrench. You can use the same nozzles as those for the WXHAP 200.

Replacement hot air tools are supplied preset and can be connected and used without any need for readjustment.

To check the hot air temperature, it is recommended that you use a special test nozzle (T005 87 278 08) which mates with a sheathed thermocouple (Ø 0.5 mm).

6 Accessories

WXHAP 200 Hot Air Nozzles (see overview Hot Air Nozzles)

7 Disposal

Dispose of replaced equipment parts, filters or old devices in accordance with the rules and regulations applicable in your country.

8 Warranty

Claims by the buyer for physical defects are time-barred after a period of one year from delivery to the buyer. This does not apply to claims by the buyer for indemnification in accordance with §§ 478, 479 BGB (German Federal Law Gazette).

We shall only be liable for claims arising from a warranty furnished by us if the quality or durability warranty has been furnished by use in writing and using the term "Warranty".

In addition, for the USA and Canada:

Weller Tools GmbH warrants to the original purchaser and any subsequent owner ("Buyer") that Weller soldering and desoldering products will be free from defects in material and workmanship for a period of one year from date of purchase, provided that no warranty is made with respect to products which have been altered, subjected to abuse or improperly used, installed or repaired. Use of non-Weller Tools GmbH components will void this warranty if a non-Weller Tools GmbH component is defective (or is the source of the defect). Weller Tools GmbH will repair or replace products found to be defective not caused by a part, component or accessory manufactured by another company, during the warranty period. Contact Weller Tools with dated proof of purchase and return to Apex Tool Group LLC., 14600 York Rd. Suite A, Sparks, MD 21152 USA. All costs of transportation and reinstallation shall be borne by the Buyer.

IN NO EVENT SHALL WELLER TOOLS GMBH BE LIABLE FOR INCIDENTAL OR CONSEQUENTIAL DAMAGES. WELLER TOOLS GMBH LIABILITY FOR ANY CLAIMS ARISING OUT OF THIS WARRANTY SHALL NOT EXCEED THE PURCHASE PRICE OF THE PRODUCT.

THE PERIOD OF ALL IMPLIED WARRANTIES APPLICABLE TO THIS PRODUCT INCLUDING ANY IMPLIED WARRANTY OF MERCHANTABILITY OR FITNESS, OR FITNESS FOR A PARTICULAR PURPOSE IS LIMITED TO 12 MONTHS FROM THE DATE OF PURCHASE BY THE USER.

Some states do not allow the exclusion or limitation of incidental or consequential damages, so the above limitation or exclusion may not apply to you. Some states do not allow limitation on how long an implied warranty lasts, so the above limitation may not apply to you. This warranty gives you specific legal rights, and you may also have other rights, which vary from state to state. **Subject to technical alterations and amendments! See the updated operating instructions at www.weller-tools.com.**

WXHAP 200

Model d'emploi



WXHAP 200

Schéma de l'appareil

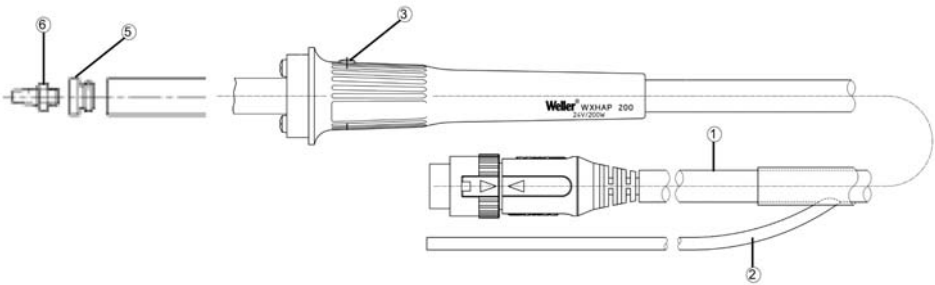

- 1 Connecteur avec câble
- 2 Flexible d'air chaud
- 3 Bouton poussoir
- 4 Support
- 5 Embout à buse
- 6 Buse

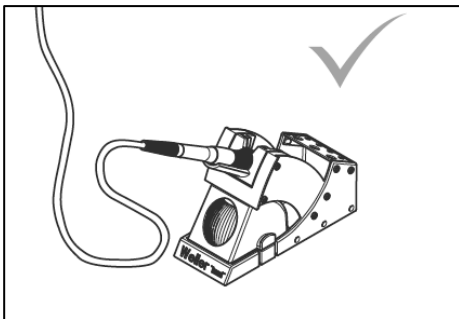
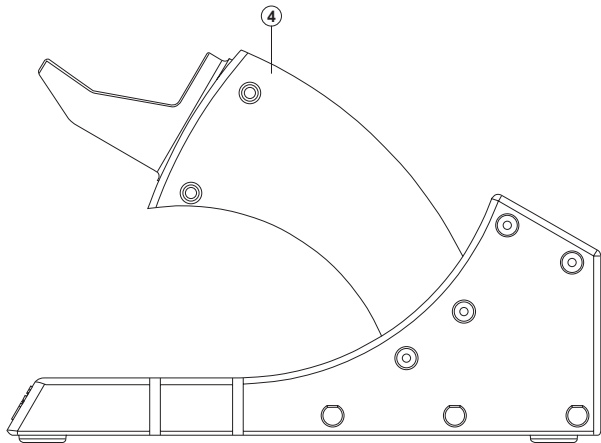

En cas de non utilisation de l'outil de soudage, toujours le poser dans la plaque reposoir de sécurité.



Table des matières

1 A propos de ce manuel.....	3
2 Pour votre sécurité.....	3
3 Contenu de la livraison (Manuel d'instruction).....	5
4 Description de l'outil.....	5
5 Mise en service de l'outil.....	6
6 Accessoires	7
7 Élimination	7
8 Garantie	7

1 A propos de ce manuel

Merci de nous avoir accordé votre confiance en achetant l'outil à air chaud Weller WXHAP 200. Ce produit satisfait ou dépasse les exigences établies par Weller en termes de performance supérieure, de souplesse d'utilisation et de qualité.

Le présent manuel contient des informations importantes concernant le démarrage, le fonctionnement et la maintenance du WXHAP 200 en toute sécurité, ainsi que la résolution des défauts/dysfonctionnements simples.

- ▷ Veuillez lire attentivement le présent manuel d'instruction et les consignes de sécurité en annexe avant de mettre le WXHAP 200 en marche.
- ▷ Conservez ce manuel d'instruction dans un endroit accessible à tous les utilisateurs.

1.1 Directives de référence

L'outil à air chaud Weller WXHAP 200 répond à la déclaration de conformité CE selon les exigences fondamentales en matière de sécurité des directives 2004/108/CE, 2006/95/CE et 2011/65/EU (RoHS).

1.2 Documents à suivre

- Manuel d'instruction WXHAP 200
- Livret annexe sur la sécurité
- Manuel d'instruction de l'unité de commande

2 Pour votre sécurité

- L'outil à air chaud WXHAP 200 a été fabriqué selon l'état de l'art et les règles de sécurité reconnues. Toutefois, le non-respect des consignes de sécurité et des avertissements décrits dans le livret en annexe au présent manuel d'instruction peut être à l'origine de risque de dommages corporels et matériels.
- Transmettez à un tiers toujours le WXHAP 200 accompagné du présent manuel d'instruction.

- Le fabricant n'est pas responsable quant aux dommages résultant d'un usage inapproprié de la machine ou de modifications non autorisées.
- **Avertissement de la part de l'État de Californie :**

Ce produit, lorsqu'il est utilisé pour le soudage et des applications similaires, produit des substances chimiques connues de l'État de Californie pour causer le cancer et des anomalies congénitales, voire d'autres problèmes de reproduction.

2.1 Respectez les consignes suivantes :

- Placez systématiquement l'outil à air chaud dans son support d'origine.
- Éloignez tous les objets inflammables se trouvant à proximité de l'outil de soudage chaud.
- Ne raccordez pas de gaz inflammable sur votre équipement à air chaud.
- Portez toujours un vêtement de protection adapté lors de chaque utilisation du WXHAP 200.
- Ne dirigez pas le jet d'air chaud vers des personnes et ne regardez pas à l'intérieur du jet d'air chaud.
- Ne laissez pas le WXHAP 200 chaud sans surveillance.
- N'exécutez pas les travaux sur des pièces sous tension
- Si vous utilisez des gaz inertes, assurez-vous que la zone est bien ventilée.
- Lisez et suivez le manuel d'instruction de votre unité de commande.
- Lisez et respectez la notice d'utilisation de l'unité d'alimentation Weller WXA 2 utilisée.

2.2 Utilisation conforme

Utilisez le WXHAP 200 exclusivement aux fins décrites dans le manuel d'instruction concernant le desserrage, l'insertion et l'abaissement des composants dans les conditions spécifiées ici. L'utilisation conforme du WXHAP 200 inclut également l'obligation de

- lire et suivre le présent manuel d'instruction,
- lire et suivre tous les documents annexes,
- respecter les réglementations nationales concernant la prévention des accidents en vigueur dans le pays d'utilisation de l'outil.

Le fabricant dénie toute responsabilité pour les dommages résultant d'une utilisation de l'outil non conforme au présent manuel d'instruction ou de modifications non autorisées sur l'outil.

3 Contenu de la livraison (Manuel d'instruction)

WXHAP 200
T0052712099



WDH 30
T0051515299

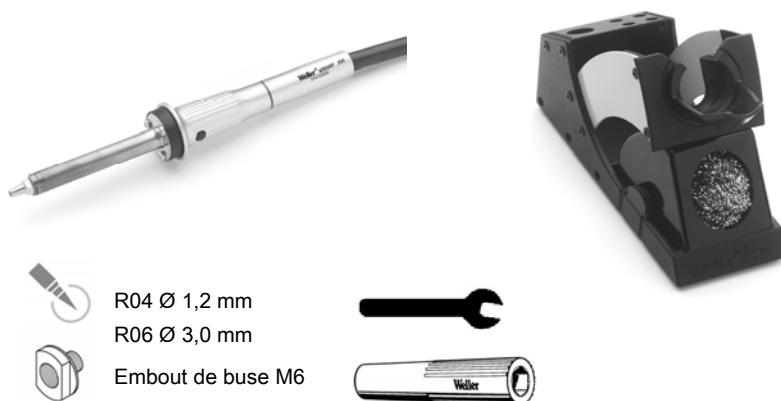

R04 Ø 1,2 mm



R06 Ø 3,0 mm

Embout de buse M6



4 Description de l'outil

L'outil à air chaud Weller WXHAP 200 à bouton poussoir intégré (3) convient au soudage et au dessoudage des composants montés en surface. Une large gamme de buses étend la souplesse d'utilisation du WXHAP 200. Un bouton poussoir (3) intégré dans la poignée permet de contrôler le flux d'air. Le circuit ionisant intégré dans l'outil garantit un air chaud exempt de champ statique. Le flexible et la poignée sont antistatiques. La température de l'air chaud peut être réglée entre 100 °C et 550 °C (212 °F et 932 °F) à l'aide de l'unité de commande.

4.1 Caractéristiques techniques du WXHAP 200

Puissance de chauffage	200 W
Tension de chauffage	24 V CA
Débit d'air max.	20 l/min
Plage de température	100 °C à 550 °C (212 °F à 932 °F)
Précision de température	± 30 °C/± 80 °F

Liaison équipotentielle

L'outil à air chaud WXHAP 200 possède un conducteur de liaison équipotentielle que vous pouvez raccorder conformément au manuel d'instruction de l'unité de commande utilisée.

5 Mise en service de l'outil

AVERTISSEMENT !



Risque de blessure dû à l'air chaud et aux gaz inertes.

Utilisez l'outil à air chaud avec précaution car l'air chaud peut brûler. Attention : l'utilisation de gaz inertes dans une pièce close risque d'asphyxier les personnes présentes.

- ▷ Veuillez lire attentivement les consignes de sécurité contenues dans le livret en annexe et dans le présent manuel d'instruction ainsi que le manuel d'instruction de votre unité de commande avant de mettre le WXHAP 200 en service. Respectez également les précautions de sécurité décrites ci-dessous.

1. Déballez l'outil à air chaud WXHAP 200 avec précaution.
2. Assurez-vous que l'unité de commande est éteinte.
3. Placez l'outil à air chaud WXHAP 200 dans son support (4).
4. Brancher le connecteur électrique (1) du WXHAP 200 dans la prise de l'appareil de commande et le verrouiller par un bref mouvement de rotation à droite.
5. Insérez le flexible à air (2) du WXHAP 200 dans le raccord à air comprimé sur l'unité de commande.
6. Mettez l'unité de commande en marche en activant l'interrupteur principal, puis réglez la température et le débit d'air.

Lisez et respectez le manuel d'instruction de votre unité de commande.

5.1 Consignes d'utilisation

ATTENTION !



Des filets de buse trop longs peuvent endommager le radiateur de votre outil.

La profondeur max. des filets pour les buses d'air chaud est 5 mm (0,2 "). L'utilisation de filets plus longs entraînera des dommages irréparables sur le radiateur.

L'utilisation de buses autres que Weller peut entraîner des dommages sur l'outil à air chaud et annuler la garantie.

- ▷ Portez une attention particulière à la longueur de filet des buses !
- ▷ Utilisez toujours des buses à air chaud Weller d'origine !

Le WXHAP 200 est fourni avec une clé à douille 8 mm. Utilisez-la pour remplacer les buses. Serrez les écrous du radiateur à l'aide de la clé plate fournie.

Remarque

Pour utiliser les buses, visser l'adaptateur de buse (5) ci-joint (T005 87 617 28) à l'aide de la clé à douille de 8 dans le WXHAP 200.

Les outils à air chaud de rechange sont préréglés à la livraison et donc prêts à être branchés et utilisés sans ajustement supplémentaire.

Pour vérifier la température de l'air chaud, il est recommandé d'utiliser une buse test spéciale (T005 87 278 08) qui s'accouple sur un thermocouple gainé (\varnothing 0.5 mm).

6 Accessoires

Buses à air chaud WXHAP 200 (voir le schéma Buses à air chaud dans la section au verso et sur www.weller-tools.com)

7 Élimination

Éliminez les pièces remplacées, les filtres ou les appareils usagés conformément aux règles et réglementations en vigueur dans votre pays.

8 Garantie

Toute réclamation par l'acheteur quant à des défauts physiques est prescrite après une période d'un an à compter de la date de livraison chez l'acheteur. Cette limitation ne s'applique pas aux réclamations formulées par l'acheteur relatives à une indemnisation conformément aux §§ 478, 479 BGB (Code civil allemand).

Notre responsabilité pour les revendications provient exclusivement d'une garantie fournie de notre part si la garantie de qualité ou de durabilité a été fournie par écrit et emploie le terme "Garantie".

Sous réserve de modifications techniques!

Vous trouverez les manuels d'utilisation actualisés sur www.weller-tools.com.

WXHAP 200

Istruzioni per l'uso



WXHAP 200

Panoramica dello strumento

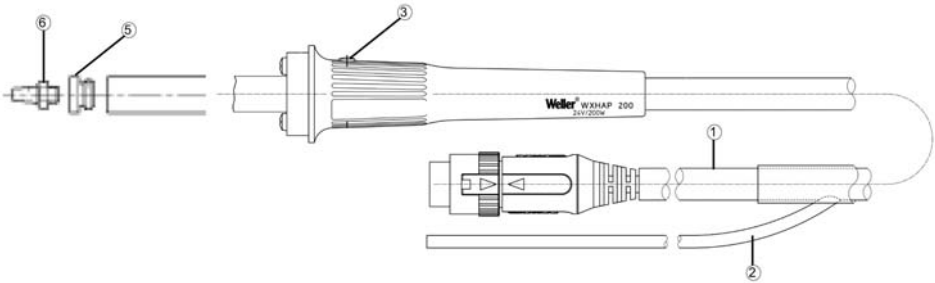

- 1 Connettore con cavo
- 2 Connessione manichetta aria calda
- 3 Pulsante
- 4 Supporto
- 5 Adattatore ugello
- 6 Ugello

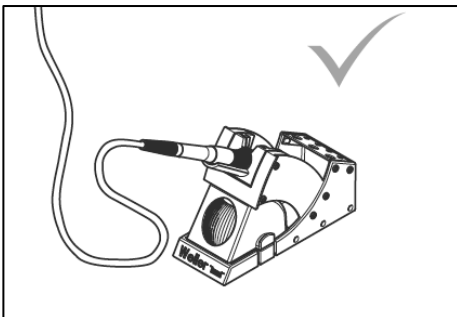
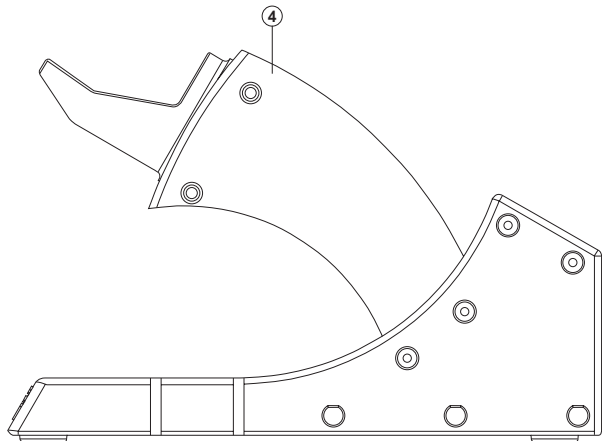

In caso di non utilizzo, l'utensile di saldatura deve essere sempre appoggiato sul supporto di sicurezza.



Indice

1	In merito alle presenti istruzioni	3
2	Per la vostra sicurezza	4
3	Fornitura (Istruzioni per l'uso)	5
4	Descrizione del dispositivo	5
5	Messa in funzione del dispositivo	6
6	Accessori	7
7	Smaltimento	7
8	Garanzia	7

1 In merito alle presenti istruzioni

Grazie per aver riposto la vostra fiducia nella nostra azienda acquistando il saldatore ad aria calda Weller WXHAP 200.

Questo prodotto soddisfa o supera i requisiti stabiliti da Weller per quanto concerne la migliore prestazione, la versatilità e la qualità.

Le presenti istruzioni contengono importanti informazioni che vi aiuteranno ad avviare, operare ed eseguire la manutenzione dello strumento WXHAP 200 in modo sicuro e corretto, nonché vi permetteranno di eliminare autonomamente piccoli difetti/malfunzionamenti.

- ▷ Vi preghiamo di leggere con attenzione le presenti istruzioni e le allegate direttive sulla sicurezza prima di mettere in funzione il saldatore WXHAP 200.
- ▷ Conservare le istruzioni in un luogo accessibile a tutti gli operatori che utilizzano lo strumento.

1.1 Direttive prese in considerazione

Il saldatore ad aria calda Weller WXHAP 200 corrisponde alla Dichiarazione di Conformità in attinenza ai requisiti di sicurezza basilari contenuti nelle Direttive 2004/108/CE, 2006/95/CE e 2011/65/EU (RoHS).

1.2 Documenti pertinenti

- WXHAP 200 Istruzioni per l'uso
- Libretto di avvertenza sulla sicurezza
- Istruzioni per l'uso della vostra unità di controllo

2 Per la vostra sicurezza

- Il saldatore ad aria calda WXHAP 200 è stato prodotto in conformità a tecnologie d'avanguardia, nel rispetto delle regole sulla sicurezza e dei regolamenti. Ciononostante, sussiste il rischio di lesioni personali e di danni materiali qualora non vengano osservate le informazioni sulla sicurezza riportate nell'allegato libretto che accompagna le presenti istruzioni per l'uso e gli avvertimenti che esse contengono.
- Qualora il saldatore WXHAP 200 venisse consegnato a terzi, consegnare anche le presenti istruzioni per l'uso.
- Il costruttore non sarà ritenuto responsabile per eventuali danni derivanti da un utilizzo non conforme della macchina o da alterazioni non autorizzate della macchina stessa.

2.1 Si prega di osservare i seguenti punti:

- Collocare sempre il saldatore ad aria calda nel suo supporto originale.
- Rimuovere tutti gli oggetti infiammabili presenti in prossimità del saldatore quando è caldo.
- Non collegare gas infiammabili al dispositivo ad aria calda.
- Indossare sempre adeguati indumenti protettivi quando si utilizza il saldatore WXHAP 200.
- Indossare sempre le apposite protezioni per gli occhi quando si lavora con dispositivi utilizzati per saldare/dissaldare.
- Non indirizzare il getto di aria calda verso persone, né guardare verso il getto dell'aria calda.
- Non lasciare mai il saldatore WXHAP 200 caldo incustodito.
- Non eseguire lavorazioni su parti sotto tensione
- Quando si utilizzano gas inerti, accertarsi che la zona sia ben ventilata.
- Leggere ed attenersi alle istruzioni per l'uso della vostra unità di controllo.
- Leggere e rispettare le istruzioni per l'uso dell'unità di alimentazione Weller WXA 2 di volta in volta utilizzata.

2.2 Uso conforme

Utilizzare il dispositivo WXHAP 200 esclusivamente per gli scopi specificati nelle relative istruzioni per l'uso, cioè liberare, alloggiare ed installare componenti chip nelle condizioni qui specificate. L'utilizzo conforme del saldatore WXHAP 200 comprende anche questi requisiti:

- è necessario leggere ed attenersi alle presenti istruzioni,
- è necessario leggere ed attenersi a tutti i documenti accompagnatori aggiuntivi,
- è necessario osservare le normative nazionali per la prevenzione infortuni applicabili al luogo in cui il dispositivo viene utilizzato.

Il produttore non si assume alcuna responsabilità per eventuali danni derivanti da un utilizzo del dispositivo che non sia conforme alle presenti istruzioni operative oppure derivanti da modifiche non autorizzate apportate allo strumento in questione.

3 Fornitura (Istruzioni per l'uso)

WXHAP 200
T0052712099



WDH 30
T0051515299



R04 Ø 1,2 mm

R06 Ø 3,0 mm



Adattatore ugello M6



4 Descrizione del dispositivo

Il saldatore ad aria calda Weller WXHAP 200 con interruttore digitale integrato (3) è adatto per eseguire operazioni di saldatura/dissaldatura su componenti installati in superficie. Un'ampia gamma di ugelli conferisce notevole versatilità al dispositivo WXHAP 200.

Un pulsante (3) integrato nell'impugnatura viene utilizzato per controllare il flusso dell'aria. Il circuito ionizzante integrato nello strumento garantisce che il flusso di aria calda sia antistatico. La manichetta e l'impugnatura sono concepiti in modo da essere antistatici.

La temperatura dell'aria calda può essere impostata tra 100 °C e 550 °C (212 °F e 930 °F) per mezzo dell'unità di controllo.

4.1 Dati tecnici WXHAP 200

Potenza termica	200 W
Tensione di accensione	24 V AC
Max. velocità flusso d'aria	20 l/min
Range temperatura	Da 100 °C fino a 550 °C / da 212 °F fino a 932 °F
Precisione temperatura	± 30 °C / ± 80 °F

Bilancio potenza

Il saldatore ad aria calda WXHAP 200 è equipaggiato con un conduttore di collegamento equipotenziale che può essere connesso in conformità alle istruzioni per l'uso dell'unità di controllo in uso.

5 Messa in funzione del dispositivo

ATTENZIONE!



Rischio di lesioni a causa dell'aria calda e dei gas inerti.

Procedere con cautela quando si utilizza il saldatore ad aria calda, poiché l'aria calda può provocare ustioni. Prudenza: l'uso di gas inerti in un'area chiusa può provocare asfissia.

- ▷ Si prega di leggere attentamente le istruzioni per la sicurezza nel libretto allegato, le direttive sulla sicurezza riportate nelle presenti istruzioni per l'uso e le istruzioni per l'uso della propria unità di controllo prima di mettere in funzione il dispositivo WXHAP 200. Osservare anche le precauzioni sulla sicurezza descritte in queste documentazioni.

1. Disimballare il saldatore ad aria calda WXHAP 200 con cautela.
2. Accertarsi che l'unità di controllo sia su OFF.
3. Collocare il saldatore ad aria calda WXHAP 200 nel suo supporto (4).
4. Innestare il connettore di collegamento elettrico (1) del WXHAP 200 nella presa di collegamento della centralina e bloccarlo con una breve rotazione verso destra.
5. Inserire la manichetta per l'aria del saldatore WXHAP 200 (2) sul relativo ugello per l'aria nell'unità di controllo.
6. Accendere l'unità di controllo mediante l'interruttore di accensione ed impostare la temperatura ed il flusso dell'aria.
Leggere ed attenersi anche alle istruzioni per l'uso della vostra unità di controllo.

5.1 Direttive per il funzionamento

Prudenza!



Ugelli con filetti eccessivamente lunghi possono danneggiare il nucleo del riscaldatore del vostro dispositivo.

La profondità max. per il filetto degli ugelli per l'aria calda è di 5 mm (0.2 "). L'utilizzo di filetti più lunghi potrebbe causare danni irreparabili al nucleo del riscaldatore.

L'utilizzo di ugelli non prodotti da Weller potrebbe causare danni al saldatore ad aria calda e rendere quindi nulla la garanzia.

- ▷ Prestare particolare attenzione alla corretta profondità del filetto degli ugelli da avvitare!
- ▷ Utilizzare sempre ugelli per l'aria calda originali Weller!

Il saldatore WXHAP 200 viene fornito con una chiave fissa a tubo da 8 mm. Utilizzare questa chiave per sostituire gli ugelli. Serrare i dadi nel nucleo del riscaldatore utilizzando la chiave fissa a bocca fornita in dotazione.

Nota Per utilizzare gli ugelli, avvitare l'adattatore ugelli in dotazione (5) (T005 87 617 28) nel WXHAP 200, mediante la chiave fissa di ampiezza 8.

I dispositivi ad aria calda sostitutivi vengono forniti pre-settati e possono essere collegati ed utilizzati senza necessità di ulteriori regolazioni. Per verificare la temperatura dell'aria calda, si raccomanda di utilizzare uno speciale ugello per test (T005 87 278 08) che viene abbinato ad una termocoppia con rivestimento (\varnothing 0.5 mm).

6 Accessori

Ugelli per l'aria calda WXHAP 200 (vedere panoramica ugelli per aria calda nella sezione a tergo ed all'indirizzo www.weller-tools.com)

7 Smaltimento

Effettuare lo smaltimento di elementi sostituiti, filtri o vecchi dispositivi in conformità con le regole e le normative applicabili nella propria nazione.

8 Garanzia

Reclami da parte dell'acquirente per eventuali difetti fisici sono considerati irricevibili per scadenza dei termini dopo un periodo di tempo di un anno dalla consegna all'acquirente stesso. Questo non si applica ad eventuali reclami da parte dell'acquirente per risarcimento in conformità alla normativa §§ 478, 479 BGB (gazzetta legge federale tedesca).

Ci riterremo responsabili di reclami solamente per una garanzia da noi fornita nel caso in cui la garanzia relativa a qualità e durata sia stata fornita per iscritto ed utilizzando il termine "Warranty" [Garanzia].

Salvo variazioni tecniche!

Trovate le istruzioni per l'uso aggiornate su www.weller-tools.com.

WXHAP 200

Manual de instrucciones



WXHAP 200

Esquema de la herramienta

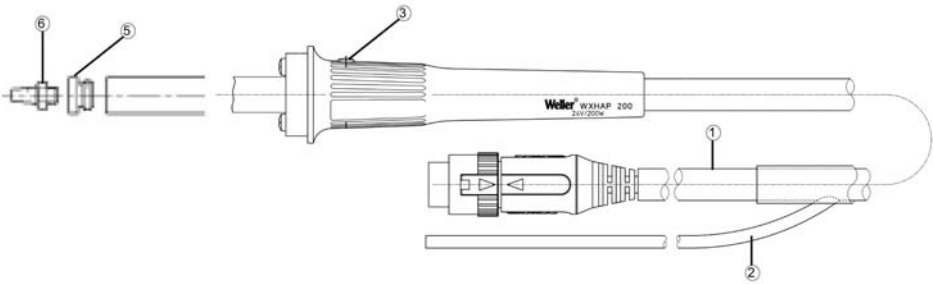

- 1 Conector con cable
- 2 Conector de la manguera de aire caliente
- 3 Botón de contacto
- 4 Soporte
- 5 Adaptador de boquilla
- 6 Boquilla

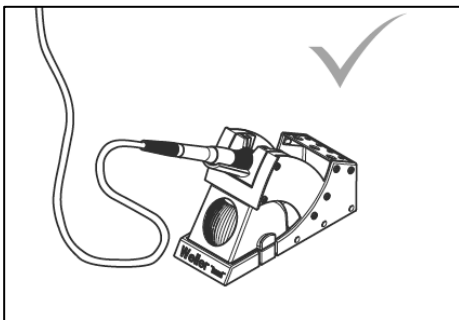
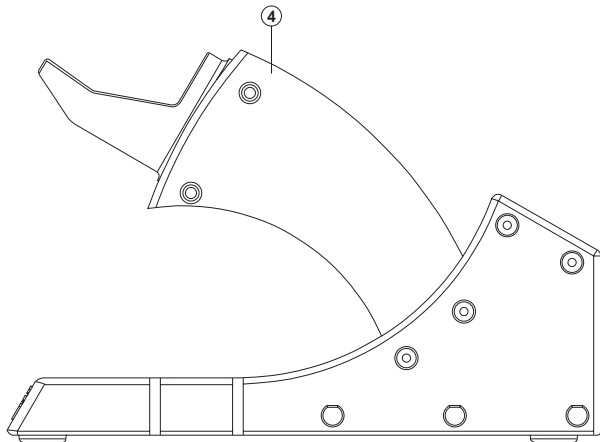

**Cuando no use el soldador
dépositelo siempre en el soporte
de seguridad.**



Índice

1	Información sobre este manual	3
2	Por su propia seguridad.....	3
3	Volumen de suministro (Manual de instrucciones).....	5
4	Descripción de la herramienta	5
5	Puesta en servicio de la herramienta	6
6	Accesorios	7
7	Gestión de residuos.....	7
8	Garantía.....	7

1 Información sobre este manual

Gracias por depositar su confianza en nuestra empresa al adquirir la herramienta de aire caliente Weller WXHAP 200.

Este producto satisface o incluso supera los requisitos establecidos por Weller para obtener un rendimiento, una versatilidad y una calidad excelentes.

Este manual contiene información importante para poner en marcha y manejar la herramienta WXHAP 200 de forma segura y correcta, así como para realizar un mantenimiento adecuado o reparar pequeñas averías.

- ▷ Lea detenidamente este manual y las normas de seguridad adjuntas antes de comenzar a trabajar con la herramienta WXHAP 200.
- ▷ Mantenga este manual en un lugar accesible para todos los usuarios.

1.1 Directivas aplicables

La herramienta de aire caliente Weller WXHAP 200 cumple la Declaración de Conformidad CE en relación con los requisitos básicos de seguridad de las Directivas 2004/108/CE, 2006/95/CE y 2011/65/EU (RoHS).

1.2 Documentos incluidos

- Manual de instrucciones de la herramienta WXHAP 200
- Folleto adjunto sobre seguridad
- Manual de instrucciones de la unidad de control

2 Por su propia seguridad

- La herramienta de aire caliente WXHAP 200 ha sido fabricada según los últimos avances tecnológicos y de conformidad con las normativas de seguridad vigentes. No obstante, existe riesgo de daños personales y materiales si no se respetan las instrucciones

de seguridad recogidas en el folleto adjunto, así como las advertencias de este manual.

- No entregue la herramienta WXHAP 200 a una tercera persona sin el manual de instrucciones.
- El fabricante no se responsabiliza de los daños ocasionados por utilizar la herramienta indebidamente o por alterarla sin permiso
- **El Estado de California advierte:**

Cuando se utiliza la herramienta para soldar o para aplicaciones similares, se generan unas sustancias químicas que, según tiene constancia el Estado de California, pueden provocar cáncer y daños en el feto o cualquier otra lesión reproductora.

2.1 Respete las siguientes indicaciones:

- Coloque siempre la herramienta de aire caliente en su soporte original.
- No deje objetos inflamables cerca de la herramienta de soldadura caliente.
- No conecte nunca gases inflamables al equipo de aire caliente.
- Lleve siempre ropa de protección adecuada cuando use la herramienta WXHAP 200.
- Lleve siempre protección ocular al trabajar con dispositivos de soldadura y desoldadura.
- No dirija el chorro de aire caliente hacia personas o hacia los ojos.
- Mantenga la herramienta WXHAP 200 controlada en todo momento.
- No trabaje nunca con piezas sometidas a tensión.
- Si utiliza gases inertes, asegúrese de que el lugar de trabajo esté bien ventilado.
- Tenga en cuenta el manual de instrucciones de la unidad de control.
- Leer y respetar las indicaciones recogidas en el manual de uso de la unidad de alimentación Weller WXA 2.

2.2 Uso previsto

Utilice la herramienta WXHAP 200 exclusivamente para los fines descritos en este manual de instrucciones, para soldar y desoldar componentes montados en superficie en las condiciones establecidas en este manual. El uso previsto de la herramienta WXHAP 200 también prevé

- la lectura y seguimiento de las instrucciones de este manual,
- la lectura y seguimiento de las instrucciones de todos los documentos adjuntos,
- el cumplimiento de la normativa nacional vigente sobre prevención de riesgos laborales.

El fabricante no se hace responsable de los daños causados por un uso distinto al mencionado en este manual o por efectuar modificaciones no permitidas en la herramienta.

3 Volumen de suministro (Manual de instrucciones)

WXHAP 200
T0052712099



WDH 30
T0051515299



R04 Ø 1,2 mm

R06 Ø 3,0 mm



Adaptador de boquillas M6



4 Descripción de la herramienta

La herramienta de aire caliente Weller WXHAP 200 con botón de contacto (3) integrado es idónea para soldar y desoldar componentes montados en superficie. El amplio surtido de boquillas dota a la herramienta WXHAP 200 de una gran versatilidad.

El flujo de aire se controla mediante un botón de contacto (3) integrado en la empuñadura. El circuito ionizante integrado en la herramienta garantiza que el aire caliente esté libre de electricidad estática. La manguera y la empuñadura tienen un diseño antiestático. La temperatura del aire caliente se puede ajustar en la unidad de control entre 100 °C y 550 °C (212 °F y 932 °F).

4.1 Datos técnicos WXHAP 200

Potencia de calentamiento	200 W
Voltaje de calentamiento	24 V AC
Caudal de aire máx.	20 l/min
Rango de temperaturas	100 °C a 550 °C/212 °F a 932 °F
Precisión de la temperatura	± 30 °C / ± 80 °F

Conexión equipotencial

La herramienta de aire caliente WXHAP 200 está equipada con un conductor de conexión equipotencial que puede conectarse siguiendo el manual de instrucciones de la unidad de control utilizada.

5 Puesta en servicio de la herramienta

¡ADVERTENCIA!



Riesgo de lesión debido al aire caliente y a los gases inertes.

Utilice la herramienta de aire caliente con precaución, ya que el aire caliente puede provocar quemaduras. Precaución: el uso de gases inertes en zonas cerradas puede provocar asfixia.

- ▷ Lea detenidamente las instrucciones de seguridad del folleto adjunto, las directrices de seguridad de este manual de instrucciones y el manual de instrucciones de la unidad de control antes de poner en funcionamiento la herramienta WXHAP 200. Tenga también en consideración las medidas de seguridad aquí descritas.

1. Desenvuelva con cuidado la herramienta de aire caliente WXHAP 200.
2. Asegúrese de que la unidad de control esté desconectada (OFF).
3. Coloque la herramienta de aire caliente WXHAP 200 en el soporte (4).
4. Introducir el conector eléctrico macho (1) de WXHAP 200 en el conector hembra de la unidad de control y fijar su posición girándolo ligeramente hacia la derecha.
5. Conecte la manguera de aire de la herramienta WXHAP 200 (2) en la toma de aire de la unidad de control.
6. Encienda la unidad de control con el interruptor de encendido y ajuste la temperatura y el caudal de aire.
Tenga también en cuenta el manual de instrucciones de la unidad de control.

5.1 Directrices de uso

¡PRECAUCIÓN!



Las roscas de la boquilla, si son demasiado largas, pueden dañar el elemento calefactor de la herramienta.

La profundidad máxima de la rosca para las boquillas de aire caliente es de 5 mm (0,2 "). El uso de roscas de mayor longitud provocaría daños irreversibles en el elemento calefactor.

El uso de boquillas ajenas a Weller puede provocar daños en la herramienta de aire caliente e invalidar la garantía.

- ▷ Compruebe la profundidad de la rosca de las boquillas que vaya a enroscar y asegúrese de que sea la correcta.
- ▷ Utilice siempre boquillas de aire caliente Weller originales.

La herramienta WXHAP 200 está equipada con una llave de tubo de 8 mm. Utilice esta llave para sustituir las boquillas. Use la llave fija para mantener fijo el elemento calefactor.

Nota Para utilizar las boquillas enroscar el adaptador de boquillas (5) (T005 87 617 28), incluido entre los componentes suministrados, con la llave de vaso SW8 en WXHAP 200.

Las herramientas de aire caliente de recambio están preconfiguradas y se pueden conectar y utilizar sin necesidad de reajustes.

Para comprobar la temperatura del aire caliente, se recomienda utilizar una boquilla de prueba especial (T005 87 278 08) que encaja con un termopar blindado (\varnothing 0,5 mm).

6 Accesorios

Boquillas de aire caliente WXHAP 200
(vea la gama de boquillas de aire caliente)

7 Gestión de residuos

Elimine los componentes sustituidos, los filtros o las herramientas viejas de acuerdo con las normas y regulaciones aplicables en su país.

8 Garantía

Los derechos de reclamación del comprador por productos defectuosos prescriben un año después de haber efectuado la compra. Esta condición no es aplicable en caso de que el comprador reclame una indemnización conforme a §§ 478, 479 BGB (Código Civil Alemán).

Únicamente nos responsabilizamos de los derechos de garantía cuando la garantía de calidad o de vida útil haya sido entregada por nosotros, por escrito y utilizando el término "Garantía".

¡Reservado el derecho a realizar modificaciones técnicas!

Encontrará los manuales de instrucciones actualizados en www.weller-tools.com.

WXHAP 200

Manual do utilizador



WXHAP 200

Perspectiva geral do aparelho

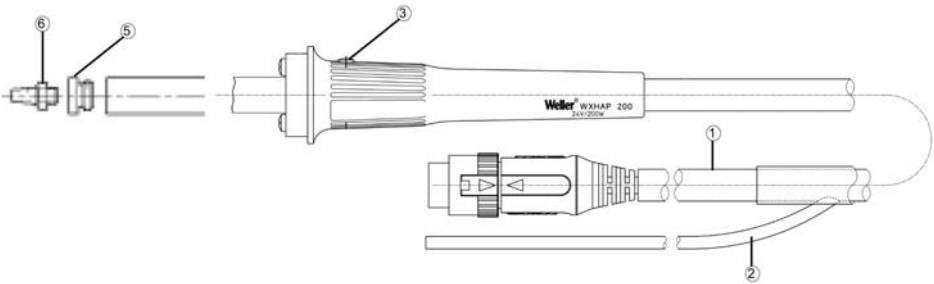

- 1 Ficha com cabo
- 2 Ligação da mangueira de ar quente
- 3 Botão de pressão
- 4 Base
- 5 Adaptador de bocal
- 6 Bocal

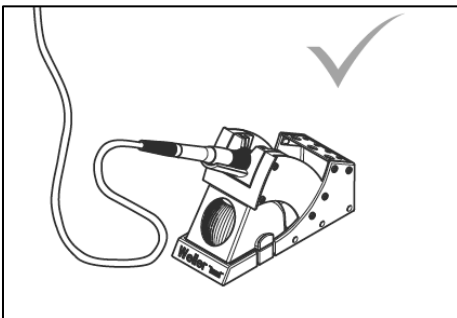
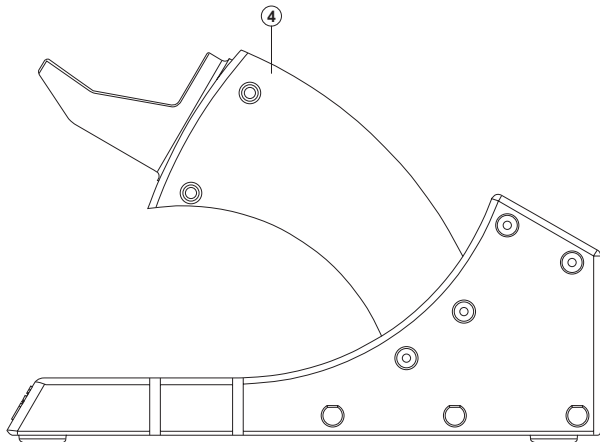

**Em caso da não utilização,
pouse a ferramenta de solda
sempre no descanso de
segurança.**



Índice

1	Acerca deste Manual	3
2	Para a sua segurança.....	3
3	Fornecimento (Manual de instruções)	4
4	Descrição do aparelho.....	5
5	Colocação do aparelho em serviço	5
6	Acessórios	6
7	Eliminação	6
8	Garantia	6

1 Acerca deste Manual

Agradecemos-lhe a confiança demonstrada ao adquirir a ferramenta de ar quente Weller WXHAP 200. O presente produto cumpre ou ultrapassa os requisitos para a performance, versatilidade e qualidade superior definidos pela Weller. O presente manual contém informações importantes para a colocação em serviço, operação, manutenção e eliminação de falhas simples da WXHAP 200, de maneira segura e correcta.

- ▷ Leia o presente manual e as indicações de segurança juntas, antes de trabalhar com a WXHAP 200.
- ▷ Guarde este manual de modo a estar acessível para todos os utilizadores.

1.1 Directivas aplicadas

A ferramenta de ar quente Weller WXHAP 200 corresponde à declaração de conformidade da EU de acordo com os requisitos de segurança das Directivas 2004/108/EU, 2006/95/EU e 2011/65/EU (RoHS).

1.2 Documentação aplicável

- Manual de instruções da WXHAP 200
- Caderno de segurança em anexo
- Instruções de operação da sua unidade de comando

2 Para a sua segurança

- A ferramenta de ar quente WXHAP 200 foi fabricada segundo o nível técnico actual e de acordo com as normas de segurança técnica reconhecidas. Não obstante, existe o perigo de danos pessoais e materiais caso não observe as indicações de segurança contidas no caderno de segurança anexo, assim como os avisos contidos no presente manual.
- Entregue a WXHAP 200 a terceiros sempre conjuntamente com o manual de instruções.
- O fabricante não é responsável por quaisquer danos provocados pelo uso indevido da máquina ou por alterações não autorizadas

2.1 Observe o seguinte:

- Posicione a ferramenta de ar quente sempre na sua base original.
- Retire todos os objectos inflamáveis das imediações da ferramenta de solda quente.
- Não conecte gases inflamáveis ao seu equipamento de ar quente.
- Utilize sempre vestuário de protecção adequado quando utiliza a WXHAP 200.
- Utilize sempre óculos de protecção enquanto estiver a trabalhar com ferramentas de soldadura e solda.
- Nunca vire o jacto de ar quente contra pessoas, nem olhe directamente para dentro do jacto de ar quente.
- Nunca deixe a WXHAP 200 quente sem supervisão.
- Nunca execute trabalhos sobre peças em movimento.
- Ao utilizar gás inerte, assegure-se -de que a área esteja bem ventilada.
- Leia e observe as instruções de operação da sua unidade de comando.
- Leia e respeite o manual de instruções da respectiva unidade de alimentação Weller WXA 2 utilizada.

2.2 Utilização segundo o fim a que se destina

Utilize a WXHAP 200 exclusivamente de acordo com as finalidades constantes do Manual de instruções, para a remoção, colocação e fixação de componentes de microchip, nas condições aqui especificadas. A utilização da WXHAP 200 segundo o fim a que se destina também inclui, que,

- leia e observe as instruções presentes,
- observe todos os outros documentos em anexo,
- observe os regulamentos nacionais de prevenção de acidentes em vigor no local de utilização.

O fabricante não se responsabiliza relativamente a danos provocados pelo uso incorrecto e pela não observação das instruções de operação presentes ou ainda por alterações não autorizadas do aparelho.

3 Fornecimento (Manual de instruções)

WXHAP 200
T0052712099



WDH 30
T0051515299



R04 Ø 1,2 mm
R06 Ø 3,0 mm



Adaptador de bocal M6



4 Descrição do aparelho

A ferramenta de ar quente Weller WXHAP 200 com interruptor de gatilho integrado (3) é adequado para a solda e dessolda de componentes montadas na superfície. Uma ampla gama de bocais aumenta a versatilidade da ferramenta WXHAP 200.

Um botão de pressão (3) integrado no punho é utilizado para controlar o fluxo de ar. O circuito de ionização integrado na ferramenta assegura que, o ar quente está isento de estática.

A mangueira e o punho apresentam um desenho anti-estático.

A temperatura de ar quente pode ser definida entre 100 °C e 550 °C 212 °F e 932 °F, utilizando a unidade de comando.

4.1 Dados técnicos WXHAP 200

Potência de aquecimento	200 W
Tensão de aquecimento	24 V CA
Caudal de ar máx.	20 l/min
Intervalo de temperatura	100 °C até 550 °C (212 °F até 932 °F)
Precisão da temperatura	± 30 °C / ± 80 °F

Compensação de potência

A ferramenta de ar quente WXHAP 200 tem um condutor equipotencial que pode ser ligado de acordo com o manual de instruções da unidade de comando usada.

5 Colocação do aparelho em serviço

ADVERTÊNCIA!



Perigo de lesões corporais devido ao ar quente e gases inertes.

Tenha cuidado ao operar a ferramenta de ar quente, porque o ar quente pode provocar queimaduras. Cuidado: a utilização de gases inertes em espaços fechados pode provocar asfixia.

- ▷ Leia cuidadosamente as instruções de segurança no caderno em anexo, os regulamentos de segurança constantes do presente manual de instruções e o próprio manual de instruções da unidade de comando, antes de colocar a WXHAP 200 em serviço. Observe também as precauções de segurança aqui descritas.

1. Desempacote cuidadosamente a ferramenta de ar quente WXHAP 200.
2. Assegure-se de que a unidade de comando está desligada.
3. Coloque a ferramenta de ar quente WXHAP 200 na base (4).
4. Inserir a ficha de ligação eléctrica (1) do WXHAP 200 na tomada de ligação do aparelho de comando e travá-la, rodando-a curtamente para à direita.
5. Conecte a mangueira de ar da WXHAP 200 (2) no bocal de ar da unidade de comando.
6. Ligue a unidade de comando, activando o interruptor principal e define a temperatura e o fluxo de are.

Leia e observe também o manual de instruções da sua unidade de comando.

5.1 Regulamentos de operação

CUIDADO!



Roscas dos bocais com um comprimento excessivo pode danificar a bobina de aquecimento da ferramenta.

O comprimento máx. de roscas para bocais de ar quente é de 5 mm (0.2 "). A utilização de roscas mais compridos danificará de forma irreparável a bobina de aquecimento.

A utilização de bocais não fornecidos pela Weller pode provocar danos da ferramenta de ar quente, invalidando a garantia.

- ▷ Presta atenção da profundidade da rosca dos bocais enroscáveis!
- ▷ Utilize sempre bocais de ar quente de origem Weller!

A WXHAP 200 está equipada com uma chave de anel de 8 mm. Utilize esta chave para substituir os bocais. Aperte as porcas da bobine do aquecimento, utilizando a chave de boca fornecida.

Nota Para utilizar as tubeirastgelieferten, enroscar o adaptador de tubeira (5) fornecido (T005 87 617 28) na WXHAP 200, utilizando a chave de encaixe SW8.

As ferramentas de ar quente de substituição são fornecidos já ajustadas e podem ser ligadas e utilizadas sem quaisquer ajustes adicionais. Para verificar a temperatura de ar quente, recomendamos que utilize um bocal de teste especial (T005 87 278 08), que é pode ser usado conjuntamente com um termopar revestido (\varnothing 0.5 mm).

6 Acessórios

Bocais de ar quente WXHAP 200 (veja a vista geral dos bocais de ar quente)

7 Eliminação

Elimine os componentes substituídos do equipamento, filtros ou antigos equipamentos de acordo com os regulamentos em vigor no seu país.

8 Garantia

Os direitos do comprador para reclamações de defeitos vencem um ano após a entrega ao comprador. Isto não se aplica aos direitos de recurso do comprador segundo os artigos 478, 479 BGB (código civil alemão). Numa garantia por nós fornecida apenas assumimos a responsabilidade em caso de reclamações se a a garantia de qualidade ou validade tiver sido fornecida por nós por escrito e com utilização do termo "Garantia". **Reservado o direito a alterações técnicas!** Encontrará os manuais de instruções actualizados sob www.weller-tools.com.

WXHAP 200

Gebruiksaanwijzing



WXHAP 200

Toesteloverzicht

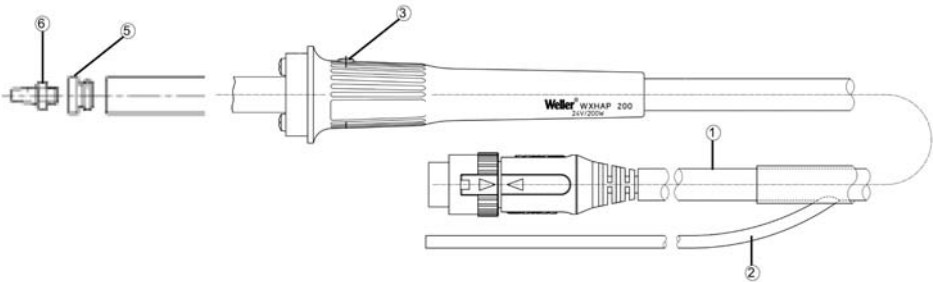

- 1 Elektrische aansluitkabel met aansluitstekker
- 2 Aansluiting hetelucht slang
- 3 Vingerschakelaar
- 4 Houder
- 5 Mondstukadapter
- 6 Mondstuk

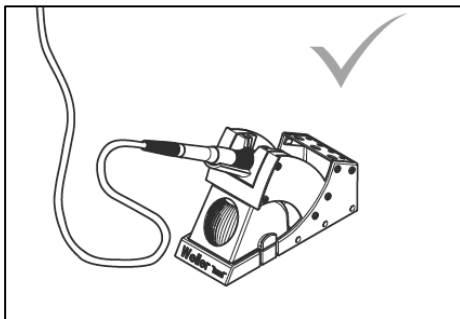
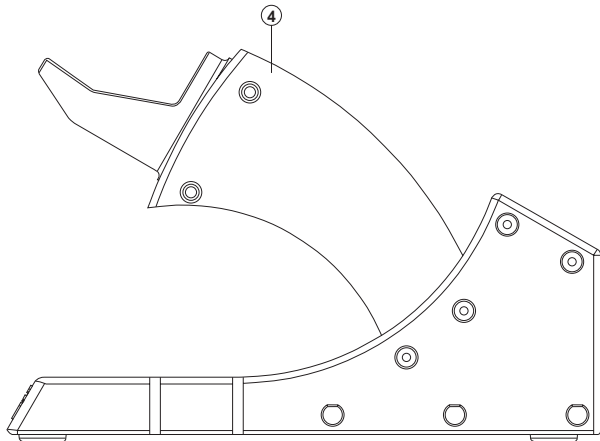

Plaats het soldeergereedschap bij niet-gebruik altijd in de veiligheidshouder.



Inhoudsopgave

1	Over deze handleiding.....	3
2	Voor uw veiligheid.....	3
3	Leveromvang (Gebruiksaanwijzing)	4
4	Toestelbeschrijving	5
5	Toestel in gebruik nemen	5
6	Toebehoren	6
7	Afvoer	6
8	Garantie	6

1 Over deze handleiding

We danken u voor de aankoop van de Weller-heteluchtbout WXHAP 200 en het door u gestelde vertrouwen in ons product. Bij de productie werden de strengste kwaliteitsnormen toegepast, die een perfecte werking van het toestel garanderen.

Deze handleiding bevat belangrijke informatie om de WXHAP 200 op een veilige en deskundige manier in gebruik te nemen, te bedienen, te onderhouden en om eenvoudige storingen zelf te verhelpen.

- ▷ Lees deze handleiding en de bijgeleverde veiligheidsvoorschriften voor de ingebruikneming van het toestel volledig voor u met de WXHAP 200 werkt.
- ▷ Bewaar deze handleiding zodat ze voor alle gebruikers toegankelijk is.

1.1 Toegepaste richtlijnen

De Weller heteluchtbout WXHAP 200 voldoet aan de bepalingen van de EG-conformiteitsverklaring met de richtlijnen 2004/108/EG, 2006/95/EG en 2011/65/EU (RoHS).

1.2 Documenten die ook van toepassing zijn

- Gebruiksaanwijzing van de WXHAP 200
- Begeleidende brochure veiligheidsvoorschriften bij deze handleiding
- Gebruiksaanwijzing van uw regelapparaat

2 Voor uw veiligheid

De heteluchtbout WXHAP 200 werd conform de modernste technieken en de erkende veiligheidstechnische regels geconstrueerd. Toch bestaat er gevaar voor lichamelijk letsel en materiële schade als u de veiligheidsvoorschriften in de bijgeleverde veiligheidsbrochure alsook de waarschuwingen in deze handleiding

niet in acht neemt. Geef de WXHAP 200 altijd samen met de gebruiksaanwijzing door aan derden.

2.1 Daarop moet u letten

- Plaats de heteluchtbout altijd in de originele houder.
- Verwijder alle brandbare voorwerpen uit de buurt van het hete soldeerwerktuig.
- Sluit nooit brandbare gassen op uw heteluchttoestellen aan.
- Draag geschikte veiligheidskleding bij het gebruik van de WXHAP 200.
- Richt de heteluchtstraal niet op personen en kijk niet in de heteluchtstraal.
- Laat de hete WXHAP 200 nooit onbeheerd achter.
- Werk niet aan onder spanning staande delen.
- Zorg bij het gebruik van inert gas voor voldoende ventilatie.
- Neem de gebruiksaanwijzing van uw regelapparaat in acht.
- Lees de gebruiksaanwijzing van de gebruikte Weller WXA 2 voedingseenheid en neem ze in acht.

2.2 Gebruik volgens de bestemming

Gebruik de WXHAP 200 uitsluitend conform de in de gebruiksaanwijzing beschreven bestemming voor het solderen en soldeerruimen van oppervlaktgemonteerde bouwelementen onder de hier beschreven omstandigheden. Het gebruik volgens de bestemming van de WXHAP 200 veronderstelt ook dat

- u deze handleiding in acht neemt,
- u alle andere begeleidende documenten in acht neemt,
- u de nationale ongevalspreventievoorschriften op de plaats van gebruik in acht neemt.

Voor ander van de gebruiksaanwijzing afwijkend onderhoud alsook bij eigenmachtig uitgevoerde veranderingen aan het toestel kan de fabrikant niet aansprakelijk gesteld worden.

3 Leveromvang (Gebruiksaanwijzing)

WXHAP 200
T0052712099



WDH 30
T0051515299



R04 Ø 1,2 mm

R06 Ø 3,0 mm



Mondstukadapter
M6



4 Toestelbeschrijving

De Weller heteluchtbout WXHAP 200 met geïntegreerde vingerschakelaar (3) is geschikt voor het solderen en soldeerruimen van oppervlaktgemonteerde bouwelementen. Een breed mondstukprogramma maakt hem universeel inzetbaar.

Door de in de handgreep geïntegreerde vingerschakelaar (3) wordt de luchtdoorstroming gestuurd. De ionenval in de bout zorgt ervoor dat de uitstromende hete lucht vrij is van statische ladingen. Slang en handgreep zijn antistatisch.

De temperatuurgeregelde hete lucht kan met het regelapparaat tussen 100°C en 550°C (212 °F - 932°F) ingesteld worden.

4.1 Technische gegevens WXHAP 200

Verwarmingsvermogen	200 W
Verwarmingsspanning	24 V AC
Max. luchthoeveelheid	20 l/min
Temperatuurbereik	100 °C tot 550 °C (212 °F - 932°F)
Temperatuurnauwkeurigheid	± 30 °C / ± 80 °F

Potentiaalvereffening:

De heteluchtsoldeerbout is met een potentiaalvereffeningsleiding uitgerust die volgens de gegevens in de gebruiksaanwijzing van het gebruikte regelapparaat geschakeld kan worden.

5 Toestel in gebruik nemen

WAARSCHUWING! Verwondingsgevaar door hete lucht en inerte gassen.



Bij het gebruik van de heteluchtbout bestaat verbrandingsgevaar door naar buiten komende hete lucht. Bij het gebruik van inerte gassen bestaat verstikkingsgevaar.

- ▷ Neem de bijgeleverde veiligheidsvoorschriften, de veiligheidsvoorschriften van deze gebruiksaanwijzing alsook de handleiding van uw regelapparaat voor de ingebruikneming van de WXHAP 200 volledig door en neem de daarin omschreven voorzorgsmaatregelen in acht!

1. De heteluchtbout WXHAP 200 zorgvuldig uitpakken.
2. Zorg ervoor dat het regelapparaat uitgeschakeld is.
3. De heteluchtbout WXHAP 200 in de veiligheidshouder (4) leggen.
4. De elektrische aansluitstekker (1) van de WXHAP 200 in de aansluitbus van het regelapparaat steken en vergrendelen door kort naar rechts te draaien.
5. De slangleiding van de WXHAP 200 (2) op de "air-nippel" van het regelapparaat schuiven.

4. Regelapparaat aan de netschakelaar inschakelen en temperatuur en luchtdoorstromingshoeveelheid instellen.

Neem hierbij de gebruiksaanwijzing van uw regelapparaat in acht.

5.1 Werkwijze

OPGELET! Beschadiging van het boutverwarmingselement door te lange mondstukschroefdraad.



De diepte van de schroefdraad voor heteluchtbouten bedraagt max. 5 mm (0,2").

Een langere schroefdraad maakt het verwarmingselement kapot.

- ▷ Zorg voor de juiste schroefdraaddiepte van de in te schroeven mondstukken!
- ▷ Gebruik de originele heteluchtmondstukken van Weller!

Met de WXHAP 200 krijgt u een SW8 steeksleutel. Gebruik die om het mondstuk te vervangen en beveilig hem aan het verwarmingselement met de bijgeleverde gaffelsleutel.

Aanwijzing Om de mondstukken te gebruiken, de bijgeleverde mondstukadapter (5) (T005 87 617 28) met de SW8 steeksleutel in de WXHAP 200 schroeven.

Vervangingsheteluchtstoldeerbouten zijn afgesteld en kunnen aangesloten en gebruikt worden zonder bij te stellen.

Ter controle van de heteluchttemperatuur wordt het gebruik van een speciale meetmond (T005 87 278 08) aanbevolen, waardoor een mantelthermoelement \varnothing 0,5 mm gecontacteerd kan worden.

6 Toebehoren

WXHAP 200 heteluchtmondstukken (zie overzicht Hot Air mondstukken)

7 Afvoer

Voer vervangen toestelonderdelen, filters of oude toestel conform de voorschriften van uw land af.

8 Garantie

Het recht op garantieclaims van de koper verjaart een jaar na levering. Dit geldt niet voor regresclaims van de koper volgens §§ 478, 479 BGB.

Voor een door ons verleende garantie zijn we enkel aansprakelijk als de kwaliteits- of houdbaarheidsgarantie door ons schriftelijk en met vermelding van het begrip "garantie" gegeven werd.

Technische wijzigingen voorbehouden!

De geactualiseerde gebruiksaanwijzing vindt u bij

www.weller.-tools.com.

WXHAP 200

Instruktionsbok



WXHAP 200

Översikt över enheten

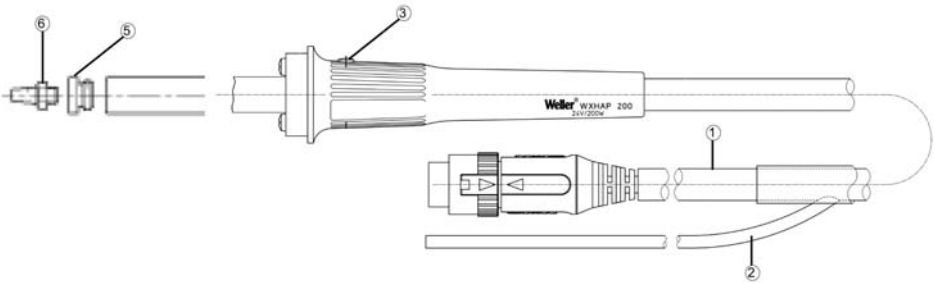

- 1 Elektrisk anslutningskabel med anslutningskontakt
- 2 Anslutning hetluftssläng
- 3 Fingerbrytare
- 4 Hållare
- 5 Munstycksadapter
- 6 Munstycke

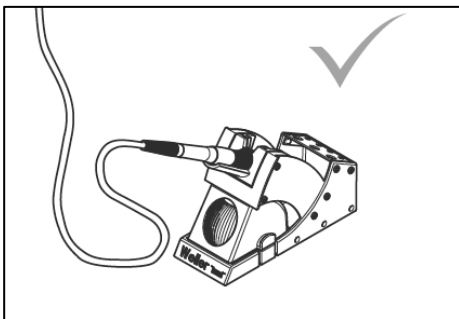
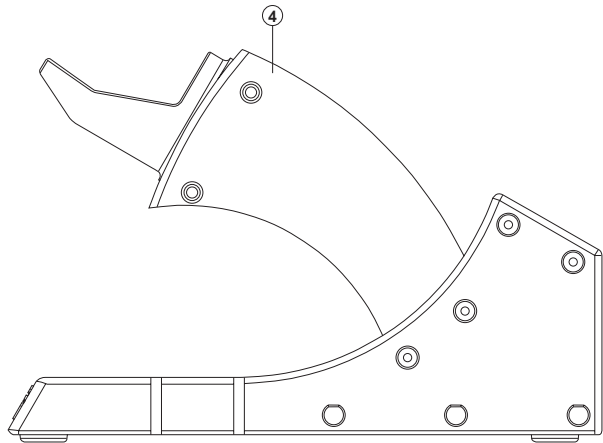

När du inte använder
lödverktuget ska det alltid
placeras i säkerhethållaren.



Innehåll

1 Om denna bruksanvisning	3
2 För din säkerhet	3
3 Leveransomfattning	4
4 Apparatbeskrivning	5
5 Ta apparaten i drift.....	5
6 Tillbehör	6
7 Avfallshantering	6
8 Garanti	6

1 Om denna bruksanvisning

Vi tackar för att du har köpt en Weller hetluftslödpenna WXHAP 200. Tillverkningen sker under de högsta kvalitetskrav, vilket borgar för att apparaten fungerar perfekt.

Denna bruksanvisning innehåller viktig information om hur du på ett säkert och korrekt sätt sätter igång, använder och utför underhåll på WXHAP 200, samt hur du själv åtgärdar enklare fel.

- ▷ Läs igenom hela anvisningen och bifogad säkerhetsanvisning innan du börjar använda WXHAP 200.
- ▷ Förvara denna bruksanvisning så att den finns tillgänglig för alla användare.

1.1 Att tänka på

Weller hetluftslödpenna WXHAP 200 uppfyller villkoren i EG-konformitetsförklaringen enligt direktiven 2004/108/EG, 2006/95/EG och 2011/65/EU (RoHS).

1.2 Övriga giltiga dokument

- Bruksanvisning till WXHAP 200
- Medföljande säkerhetsanvisning till dessa anvisningar
- Bruksanvisning för manöverenhet

2 För din säkerhet

Hetluftslödpennan WXHAP 200 har tillverkats enligt senaste tekniska rön och gällande säkerhetstekniska regler. Trots detta finns det risk för person- och materielskador om man inte följer säkerhetsanvisningarna i säkerhetshäftet som medföljer samt varningsanvisningarna i denna handbok. Bruksanvisningen ska alltid medfölja om WXHAP 200 överlämnas till någon annan.

2.1 Observera detta

- Lägg alltid hetluftslödpennan i originalhållaren.
- Ta bort alla antändliga föremål i närheten av det heta lödverket.
- Anslut aldrig brännbara gaser till hetluftssapparaten.
- Bär därför avsedda skyddskläder när du använder WXHAP 200.
- Rikta aldrig hetluftsstrålen mot personer och titta aldrig in i hetluftsstrålen.
- Lämna aldrig den heta WXHAP 200 utan tillsyn.
- Arbeta aldrig i närheten av spänningssatta detaljer.
- Se till att ventilationen är tillräcklig när trögflytande gaser används.
- Följ bruksanvisningen till din manöverenhet.
- Läs igenom och följ bruksanvisningen till den aktuella försörjningsenheten Weller WXA 2.

2.2 Avsedd användning

WXHAP 200 får endast användas till sådan lödning och avlödning av ytmonterade komponenter som beskrivs i bruksanvisningen under de förutsättningar som anges här. Avsedd användning av WXHAP 200 innebär att

- du följer dessa anvisningar
- du beaktar alla ytterligare medföljande dokument
- du följer alla lokala skyddsföreskrifter.

Tillverkaren kan inte hållas ansvarig för användning som avviker från bruksanvisningen eller för obehörig ändring av apparaten.

3 Leveransomfattning (Bruksanvisning)

WXHAP 200
T0052712099



WDH 30
T0051515299



R04 Ø 1,2 mm
R06 Ø 3,0 mm



Munstycksadapter M6



4 Apparatbeskrivning

Weller hetluftslödpenna WXHAP 200 med inbyggd fingerbrytare (3) är avsedd för lödning och avlödning av ytmonterade komponenter. Tack vare ett brett sortiment med munstycken kan den användas överallt.

Luftgenomströmningen styrs med den fingerbrytare (3) som är inbyggd i handtaget. Jonfällan i pennan håller den utströmmande hetluften fri från statisk laddning. Slang och handtag är antistatiskt konstruerade.

Den temperaturreglerade hetluften kan ställas in med manöverenheten mellan 100 °C och 550 °C (212 °F à 932 °F).

4.1 Tekniska data WXHAP 200

Värmeeffekt	200 W
Glödspänning	24 V växelström
Max. luftmängd	20 l/min
Temperaturområde	50 °C till 550 °C (212°F à 932 °F)
Temperaturnoggrannhet	± 30 °C / /± 80 °F

Potentialutjämning

Hetluftslödpennan WXHAP 200 är utrustad med en potentialutjämningsledning som kan kopplas in enligt bruksanvisningen till den manöverenhet som används.

5 Ta apparaten i drift

WARNING! Fara för skador på grund av hetluft och trögflytande gaser.



Det finns risk för brännskador på grund av utströmmande hetluft när hetluftslödpennan används. Används trögflytande gaser kan kvävningsrisk uppstå.

- ▷ Läs noggrant igenom bifogad säkerhetsanvisning, säkerhetsanvisning i bruksanvisningen samt anvisningarna till manöverenheten innan du startar WXHAP 200 och beakta alla försiktighetsåtgärder som beskrivs i dessa anvisningar!

-
1. Packa upp hetluftslödpennan WXHAP 200.
 2. Kontrollera att manöverenheten är fränkopplad.
 3. Sätt hetluftslödpennan WXHAP 200 i säkerhethållaren (4).
 4. Sätt i WXHAP 200-enhetens elanslutningskontakt (1) i manöverenhetens anslutningsuttag och lås fast den genom att vrida litet åt höger
 5. Skjut in slangen till WXHAP 200 (2) på manöverenhetens luftnippel.

6. Koppla in manöverenheten på nätströmbrytaren och ställ in temperatur och luftflödesmängd.

Följ bruksanvisningen till din manöverenhet med detta.

5.1 Arbetsanvisningar

VAR FÖRSIKTIG! Skada på värmeelementet på grund av för lång



munstycksgänga.

Gängdjupet för hetluftsmunstycken är max. 5 mm (0,2 ").

En längre gänga gör att värmeelementet förstörs.

- ▷ Kontrollera så att gängdjupet är korrekt på de munstycken som skruvas in!
- ▷ Använd originalhelluftsmunstycken från Weller!

En SW8 hylsnyckel medföljer WXHAP 200. Använd denna vid byte av munstycke och sätt den på värmeelementet med medföljande gaffelnnyckel.

Obs! För att kunna använda munstycket ska du skruva ihop den medföljande munstycksadaptern (5) (T005 87 617 28) med WXHAP 200 med hjälp av SW8-hylsnyckeln.

Reservhelluftslödpennor är förjusterade och kan anslutas och användas utan efterjustering.

Vid kontroll av hetluftstemperaturen rekommenderas ett särskilt mätmunstycke (T005 87 278 08) som kan anslutas via ett manteltermoelement (Ø 0,5 mm).

6 Tillbehör

WXHAP 200 hetluftsmunstycken (se översikt över hetluftsmunstycken)

7 Avfallshantering

Lämna utbytta apparatdelar, filter och gamla apparater till återvinning enligt gällande regler.

8 Garanti

Reklamationstiden upphör att gälla ett år efter leveransdatum. Detta gäller inte köparens krav på återköp enligt §§ 478, 479 BGB.

Vårt garantiåtagande gäller endast där vi har lämnat en uttrycklig och skriftlig kvalitets- och hållbarhetsgaranti där ordet "garanti" förekommer.

Tekniska ändringar förbehålls!

De uppdaterade bruksanvisningarna finns på www.weller-tools.com.

WXHAP 200

Betjeningsvejledning



WXHAP 200

Apparatoversigt

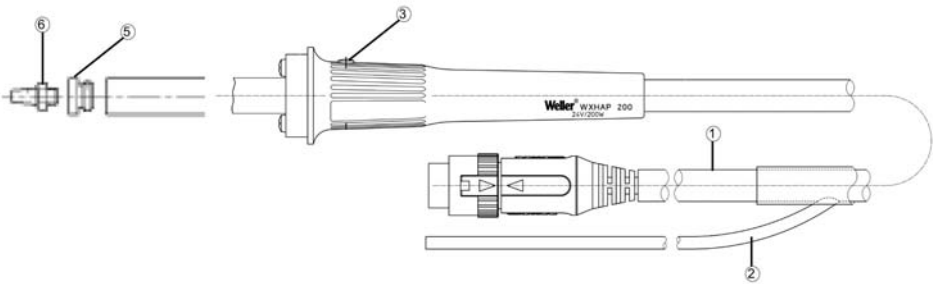

- 1 Elektrisk tilslutningskabel med forbindelsesstik
- 2 Tilslutning varmluftslange
- 3 Fingerkontakt
- 4 Holder
- 5 Dyseadapter
- 6 Dyse

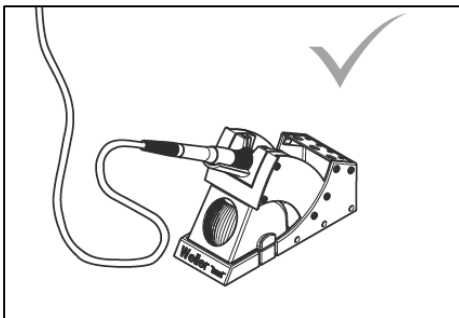
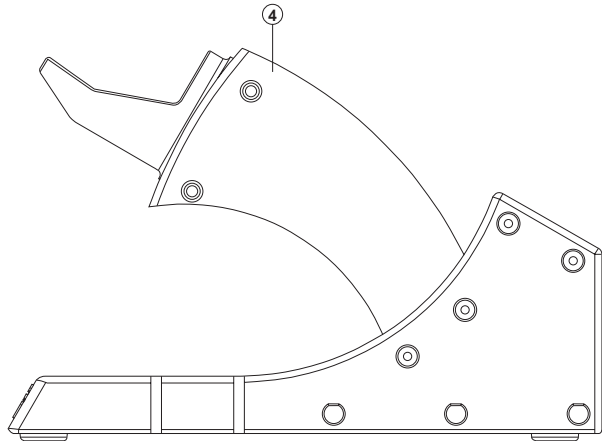

Læg altid loddeværktøjet fra dig i sikkerhedsholderen, når det ikke bruges.



Indhold

1	Angående denne vejledning	3
2	For Deres sikkerheds skyld	3
3	Leveringsomfang (Betjeningsvejledning).....	4
4	Apparatbeskrivelse	5
5	Ibrugtagning af apparatet.....	5
6	Tilbehør.....	6
7	Bortskaffelse	6
8	Garanti	6

1 Angående denne vejledning

Vi takker Dem for at have valgt Wellers Varmluftkolbe WXHAP 200. Under fremstillingen er anvendt de strengeste kvalitetsnormer, som sikrer, at apparatet fungerer fejlfrit.

Denne vejledning indeholder vigtige informationer om ibrugtagning af WXHAP 200 samt vedligehold og simpel fejlfinding.

- ▷ Læs venligst denne vejledning og vedlagte sikkerhedsanvisninger igennem, før De tager WXHAP 200 i brug.
- ▷ Opbevar denne vejledning, så alle brugere har adgang til den.

1.1 Anvendte direktiver

Varmluftkolbe WXHAP 200 fra Weller overholder forordningene i EF-overensstemmelseserklæringen med retningslinjerne 2004/108/EF, 2006/95/EF og 2011/65/EF (RoHS).

1.2 Supplerende gældende dokumenter

- Betjeningsvejledning til WXHAP 200
- Supplements hæfte Sikkerhedsanvisninger til denne vejledning
- Betjeningsvejledning til styreenhed

2 For Deres sikkerheds skyld

Varmluftkolben WXHAP 200 er konstrueret i henhold til de nyeste standarder inden for teknik og sikkerhed. Alligevel er der risiko for person- og tingsskade, såfremt De ikke overholder de sikkerhedsanvisninger, som findes i det vedlagte sikkerhedshæfte samt i advarselsanvisningerne i denne vejledning. WXHAP 200 bør kun videregives til tredjepart i følge med betjeningsvejledningen.

2.1 Vær opmærksom på følgende

- Placer altid varmluftkolben i originalholderen ab.
- Fjern alle brændbare genstande i nærheden af det varme loddeværktøj.
- Tilslut aldrig brændbare gasser til varmluftapparater.
- Bærertil egnet beskyttelsesbeklædning under anvendelse af WXHAP 200.
- Ret ikke varmluftstrålen mod personer og se ikke direkte ind i varmluftstrålen.
- Lad ikke den varme WXHAP 200 ude af syne.
- Arbejd ikke med dele, som står under spænding.
- Sørg for tilstrækkelig udluftning, hvis De arbejder med inerte gasser.
- Vær opmærksom på betjeningsvejledningen til styreenheden.
- Læs og overhold betjeningsvejledningen for den Weller WXA 2 forsyningsenhed, som anvendes.

2.2 Formålsbestemt anvendelse

Anvend kun WXHAP 200 til de i betjeningsvejledningen anviste formål angående lodning og aflodning af overflademonterede emner under de her anviste forhold. Formålsbestemt anvendelse af WXHAP 200 inkluderer også, at

- De overholder denne vejledning,
- De overholder al yderligere tilhørende dokumentation,
- De overholder nationale ulykkesforebyggende forskrifter gældende på anvendelsesstedet.

Hvis apparatet anvendes til andre formål end angivet i betjeningsvejledningen, eller der foretages ændringer på apparatet, bortfalder producentens ansvar.

3 Leveringsomfang (Betjeningsvejledning)

WXHAP 200
T0052712099



WDH 30
T0051515299



R04 Ø 1,2 mm
R06 Ø 3,0 mm



Dyseadapter M6



4 Apparatbeskrivelse

Wellers Varmluftkolbe WXHAP 200 med integreret fingerkontakt (3) egner sig til lodning og aflodning af overflademonterede emner. Den kan anvendes bredt som følge af et stort udvalg af dyser. Luftgennemstrømningen styres af en fingerkontakt (3), som er integreret i håndtaget. Ionfælden i kolben sørger for, at den udstrømmende varme luft er fri for statiske ladninger. Slange og håndtag er udført i antistatisk materiale.

Den temperaturregulerede varmluft kan gennem styreenheden indstilles mellem 100 °C og 550 °C (212 °F og 932 °F).

4.1 Tekniske data WXHAP 200

Varmeeffekt	200 W
Varmespænding	24 V AC
Maks. luftmængde	20 l/min
Temperaturområde	100 °C til 550 °C (100 °F til 932 °F)
Temperaturnøjagtighed	± 30 °C / ± 80 °F

Potentialudligning

Varmluftkolben WXHAP 200 er forsynet med en potentialudligning, som kan tilkobles i overensstemmelse med betjeningsvejledningen til den anvendte styreenhed.

5 Ibrugtagning af apparatet

ADVARSEL! Varmluft og inerte gasser kan forårsage skader.



Under anvendelse af varmluftkolben er der risiko for forbrænding på grund af udflydende varmluft. Under anvendelse af inerte gasser er der risiko for kvælning.

▷ Læs venligst de vedlagte sikkerhedsanvisninger, sikkerhedsanvisningerne i denne betjeningsvejledning samt anvisningerne til styreenheden, før ibrugtagning af WXHAP 200, og vær opmærksom på de sikkerhedsforanstaltninger, som angives heri!

1. Vær forsigtig ved udpakning af varmluftkolbe WXHAP 200.
2. Sørg for, at styreenheden er slukket.
3. Placer varmluftkolbe WXHAP 200 i sikkerhedsholderen (4).
4. Sæt det elektriske tilslutningsstik (1) på WXHAP 200 i styreenhedens tilslutningsbøsning, og lås det fast ved at dreje det lidt til højre.
5. Slangeledningen til WXHAP 200 (2) skubbes hen over styreenhedens "air-nippel".
6. Tænd for styreenheden på netafbryderen og indstil temperatur og luftgennemstrømningsvolumen.

Vær samtidig opmærksom på betjeningsvejledningen til styreenheden.

5.1 Arbejdsanvisninger

FORSIGTIG! Beskadigelse af kolbens varmelegeme gennem for langt dysegevind.



Gevinddybden for varmluftdysen er maks. 5 mm (0,2").

Et længere gevind fører til ødelæggelse af varmelegemet.

- ▷ Vær opmærksom på, at dyserne har den korrekte gevinddybde!
- ▷ Anvend Wellers originale varmluftdyser!

Til WXHAP 200 medfølger en SW8 topnøgle. Anvend denne til udskiftning af dyser og spænd kontra på varmelegemet med den medfølgende gaffelnøgle.

Henvisning Hvis dyserne skal anvendes, skal den medfølgende dyseadapter (5) (T005 87 617 28) skrues ind i WXHAP 200 med topnøgle str. 8.

Reservevarmluftkolber er justeret og kan tilsluttes og anvendes uden efterjustering.

Til afprøvning af varmlufttemperaturen anbefales det at anvende en speciel måledyse (T005 87 278 08), hvorigennem der kan skabes kontakt gennem et skærmet termoelement (Ø 0,5 mm).

6 Tilbehør

WXHAP 200 Varmluftdyser (se Oversigt Hot Air Nozzles)

7 Bortskaffelse

Bortskaffelse af udskiftede dele, filtre eller ældre apparater skal ske i henhold til reglerne om affaldshåndtering i Deres eget land.

8 Garanti

Reklamationer fra købers side forældes et år efter at varen er kommet i dennes besiddelse. Dette gælder ikke for købers regreskrav i henhold til §§ 478, 479 BGB (gælder kun tysk ret).

Vi hæfter kun for garantier afgivet af os, såfremt beskaffenheds- og holdbarhedsgarantien er tildelt skriftligt af os under anvendelse af begrebet "Garanti".

Forbehold for tekniske ændringer!

De aktuelle betjeningsvejledninger findes på www.weller-tools.com.

WXHAP 200

Käyttöohjeet



WXHAP 200

Laitekatsaus

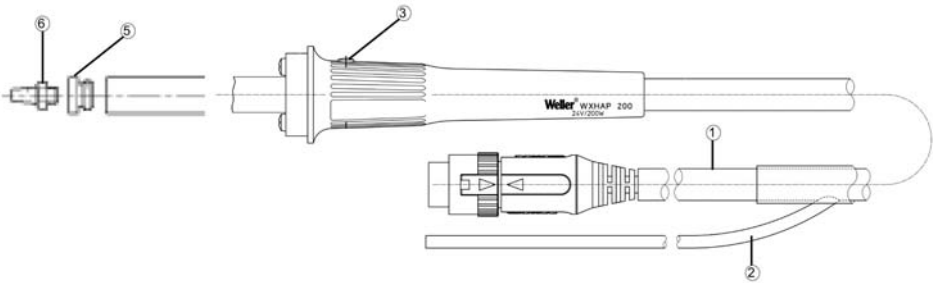

- 1 Sähköliitäntäkaapeli
liitäntäpistokkeella
- 2 Kuumailmaletkun liitäntä
- 3 Painokytin
- 4 Teline
- 5 Suutinadapteri
- 6 Suutin

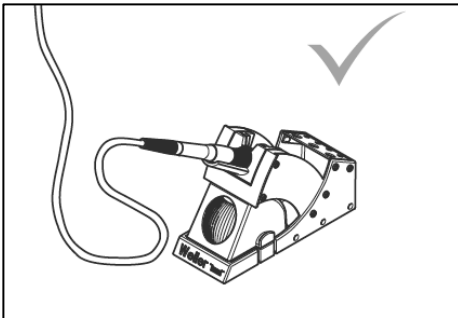
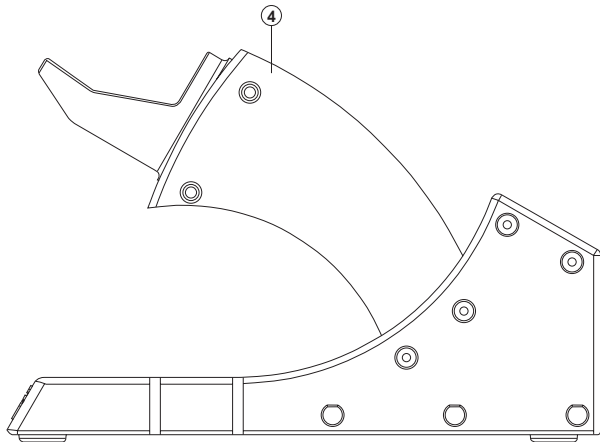

**Laita juotostyökalu aina
turvatelineeseen, kun lopetat
työkalun käytön.**



Sisältö

1	Tähän ohjekirjaan liittyviä tietoja	3
2	Turvallisuutesi takaamiseksi	3
3	Toimitussisältö (Käyttöohjeet).....	4
4	Laitekuvaus.....	5
5	Laitteen käyttöönotto	5
6	Lisävarusteet	6
7	Hävittäminen	6
8	Takuu.....	6

1 Tähän ohjekirjaan liittyviä tietoja

Kiitos luottamuksesta, jota olet osoittanut meille ostamalla Weller kuumailmakolvi WXHAP 200:n. Sen valmistuksessa on noudatettu tiukkoja laatuvaatimuksia, jotka takaavat laitteen moitteettoman toiminnan.

Tämä ohjekirja sisältää tärkeitä tietoja, joita noudattamalla WXHAP 200:n käyttöönotto, käyttö, huolto ja pienempien käyttöhäiriöiden korjaus sujuu turvallisesti ja asianmukaisesti.

- ▷ Ennen kuin alat työskentelemään WXHAP 200:n kanssa, lue tämä ohjekirja ja oheiset turvallisuusohjeet kokonaan läpi ennen WXHAP 200:n käyttöönottoa.
- ▷ Säilytä tätä ohjekirjaa sellaisessa paikassa, jossa se on kaikkien laitteella työskentelevien käytettävissä.

1.1 Noudatetut direktiivit

Weller kuumailmakolvi WXHAP 200 on EY-vaatimustenvakuutuksessa annettujen tietojen mukainen ja täyttää direktiivien 2004/108/EY, 2006/95/EY ja 2011/65/EY (RoHS) vaatimukset.

1.2 Muut huomioitavat asiakirjat

- WXHAP 200:n käyttöohjeet
- Tähän ohjekirjaan liitetty turvallisuusohjevihko
- Ohjainlaitteen käyttöohjeet

2 Turvallisuutesi takaamiseksi

Kuumailmakolvi WXHAP 200 on valmistettu tekniikan viimeisimmän tason ja yleisesti hyväksytyjen turvallisuusteknisten sääntöjen mukaan. Siitä huolimatta on vaara syntyä henkilö- ja esinevahinkoja, jos et noudata oheisen turvallisuusvihkon turvallisuusohjeita etkä tässä ohjekirjassa annettuja varo-ohjeita. Jos luovutat WXHAP 200:n muiden käyttöön, anna käyttöohjekirja aina mukaan.

2.1 Tärkeitä ohjeita, joita täytyy noudattaa

- Aseta kuumailmakolvi aina alkuperäiseen telineeseen.
- Poista kaikki syttyvät esineet kuumen juottotyökalun läheisyydestä.
- Älä missään tapauksessa kytke kuumailmalaitteisiin palavien kaasujen syöttöä.
- Käytä sopivia suojavaatteita työskennellessäsi WXHAP 200:n kanssa.
- Älä kohdista kuumailmasuihkua ihmisiä kohti äläkä katso kuumailmasuihkuun.
- Älä missään tapauksessa anna WXHAP 200:n olla valvomatta päällä.
- Älä tee jännitteen alaisiin osiin liittyviä töitä.
- Huolehdi suojakaasujen käytössä riittävästä tuuletuksesta.
- Noudata ohjainlaitteen käyttöohjeita.
- Lue kulloinkin käytettävän Weller WXA 2-syöttöyksikön käyttöohjekirja ja noudata siinä annettuja neuvoja

2.2 Määräystenmukainen käyttö

Käytä WXHAP 200:aa yksinomaan käyttöohjeissa ilmoitettuun tarkoitukseen pinta-asennettavien komponenttien juottamiseen ja juotosten irrottamiseen tässä mainituilla edellytyksillä. WXHAP 200:n määräystenmukaiseen käyttöön kuuluu myös se, että

- noudatat tätä ohjekirjaa,
- noudatat kaikkia muita mukana olevia asiakirjoja,
- noudatat maakohtaisia tapaturmantorjuntamääräyksiä käyttöpaikalla.

Valmistaja ei ota mitään vastuuta käyttöohjeiden vastaisesta käytöstä eikä laitteeseen ominpäin tehdyistä muutoksista.

3 Toimitussisältö (Käyttöohjeet)

WXHAP 200
T0052712099



WDH 30
T0051515299



R04 Ø 1,2 mm
R06 Ø 3,0 mm



Suutinadapteri M6



4 Laitekuvaus

Weller kuumailmakolvi WXHAP 200 integroidulla painokytkimellä (3) soveltuu pinta-asennettavien komponenttien juottamiseen ja juotosten irrottamiseen. Se on yleiskäyttöinen laajan suutinvalikoiman ansiosta.

Kuumailmasuihkua ohjataan kahvaan integroidulla painokytkimellä (3). Kolvissa oleva ioniloukku huolehtii siitä, että ulosvirtaava kuumailma ei sisällä staattisia varauksia. Letku ja kahva ovat malliltaan antistaattisia.

Lämpötilasäädettyä kuumailmaa voidaan säätää ohjainlaitteella 100 °C ja 550 °C (212 °F ja 932 °F) välillä.

4.1 Tekniset tiedot WXHAP 200

Lämmitysteho	200 W
Lämmitysännite	24 V AC
Maks. ilmamäärä	20 l/min
Lämpötila-alue	100 °C ja 550 °C (212 °F ja 932 °F)
Lämpötilatarkkuus	± 30 °C / ± 80 °F

Potentiaalintasaus

Kuumailmakolvi WXHAP 200 on varustettu potentiaalintasausjohdolla, joka voidaan kytkeä käytettävän ohjainlaitteen käyttöohjeiden mukaan.

5 Laitteen käyttöönotto

VAROITUS! Loukkaantumisvaara kuumailman ja suoja-kaasujen takia.



Kuumailmakolvin käytössä on palovammavaara ulosvirtaavan kuumailman takia. Suoja-kaasujen käytössä voi syntyä tukehtumisvaara.

- ▷ Lue oheiset turvallisuusohjeet, käyttöohjeiden turvallisuusohjeet sekä ohjainlaitteen ohjekirja ennen WXHAP 200:n käyttöönottoa kokonaan läpi ja noudata niissä annettuja varoitoimenpiteitä!

1. Ota kuumailmakolvi WXHAP 200 varovasti pois pakkauksesta.
2. Varmista, että ohjainlaite on kytketty pois päältä.
3. Aseta kuumailmakolvi WXHAP 200 turvatelineeseen (4).
4. Työnnä WXHAP 200:n sähkökytkennän liitäntäpistoke (1) ohjainlaitteen liitäntäkoskettimeen ja lukitse siihen kiertämällä hieman oikealle.
5. Työnnä WXHAP 200:n letku (2) ohjainlaitteen "Air-nippaan".
6. Kytke ohjainlaite verkkokytkimestä päälle ja säädä lämpötila ja ilmavirran määrä.
Noudata tässä yhteydessä ohjainlaitteen käyttöohjeita.

5.1 Työohjeita



VARO! Liian pitkä suutinkierre vaurioittaa kolvin

kuumennuselementtiä.

Kuumailmasuuttimien kierresyvyys on maks. 5 mm (0,2").

Pitempi kierre rikkoo kuumennuselementin.

- ▷ Huomioi kiinniruuvattavien suuttimien oikea kierresyvyys!
- ▷ Käytä alkuperäisiä Weller-kuumailmasuuttimia!

WXHAP 200:n mukana saat SW8 suutinavaimen. Käytä sitä suuttimen vaihtoon ja pidä vastaan kuumennuselementistä oheisella kiintoavaimella.

Ohje Ruuvaa suuttimien käyttämiseksi oheinen suutinadapteri (5) (T005 87 617 28) koon 8 kiintoavaimella WXHAP 200:aan.

Varaosa-kuumailmakolvit ovat valmiiksi säädettyjä ja voidaan kytkeä paikoilleen ja käyttää ilman jälkisäätöä.

Suosittellemme käyttämään kuumailmalämpötilan tarkastuksessa erikoismittaussuutinta (T005 87 278 08), jolla saadaan liitos vaippatermoelementtiin (Ø 0,5 mm).

6 Lisävarusteet

WXHAP 200 kuumailmasuuttimet (ks. Katsaus Hot Air Nozzles)

7 Hävittäminen

Hävitä vaihdetut laiteosat, suodattimet ja käytöstä poistetut laitteet omassa maassasi voimassa olevien määräysten mukaisesti.

8 Takuu

Ostajan on esitettävä mahdollisia puutteita koskevat vaatimukset vuoden sisällä laitteen toimitusajankohdasta lukien. Tämä ei päde §§ 478, 479 BGB (Saksa) mukaisiin ostajan regressioikeuksiin.

Vastaamme antamastamme takuusta vain silloin, kun olemme antaneet laatu- tai kestävyystakuun kirjallisesti ja "takuu"-sanaa käyttämällä.

Oikeus teknisiin muutoksiin pidetään!

Viimeisimmät käyttöohjeet saat osoitteesta www.weller-tools.com.

WXHAP 200

Οδηγίες Λειτουργίας



WXHAP 200

Επισκόπηση συσκευής

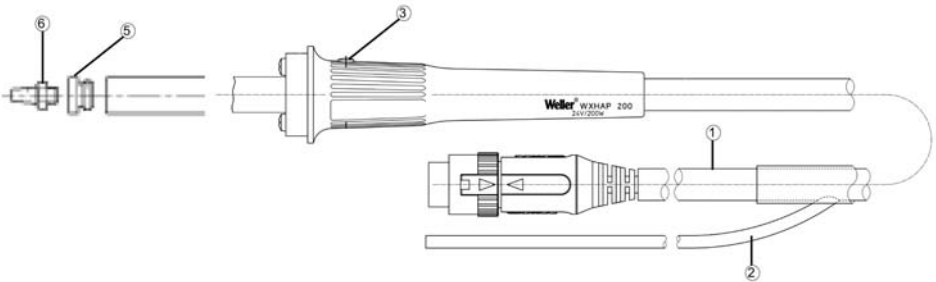

- 1 Ηλεκτρικό καλώδιο συνδέσεως με φισ σύνδεσης
- 2 Σύνδεση εύκαμπτου σωλήνα θερμού αέρα
- 3 Διακόπτης δακτύλου
- 4 Βάση εναπόθεσης
- 5 Προσαρμογέας ακροφυσίου
- 6 Ακροφύσιο

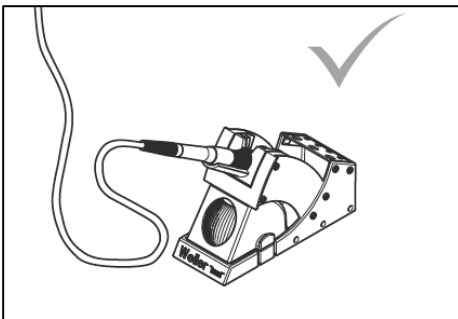
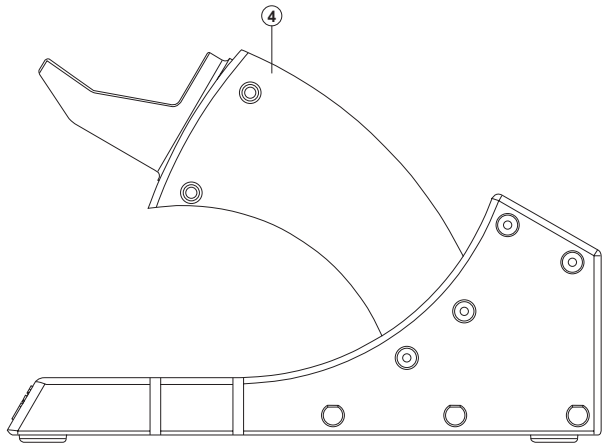

Εναποθέτετε το εργαλείο συγκόλλησης σε περίπτωση μη χρήσης πάντοτε στη βάση εναπόθεσης ασφαλείας.



Περιεχόμενα

1	Σχετικά με αυτές τις οδηγίες χειρισμού.....	3
2	Για τη δική σας ασφάλεια	3
3	Υλικά παράδοσης (Οδηγίες λειτουργίας)	4
4	Περιγραφή της συσκευής.....	5
5	Θέση της συσκευής σε λειτουργία.....	5
6	Εξαρτήματα.....	6
7	Απόσυρση	6
8	Εγγύηση.....	6

1 Σχετικά με αυτές τις οδηγίες χειρισμού

Σας ευχαριστούμε για την εμπιστοσύνη που μας δείξατε, αγοράζοντας το έμβολο θερμού αέρα WXHAP 200 της Weller. Κατά την κατασκευή τηρήθηκαν αυστηρές απαιτήσεις ποιότητας, ώστε να εξασφαλίζεται η άψογη λειτουργία της συσκευής.

Αυτές οι οδηγίες χειρισμού περιλαμβάνουν σημαντικές πληροφορίες, για να μπορείτε σίγουρα και σωστά να θέσετε το WXHAP 200 σε λειτουργία, να το χειριστείτε, να το συντηρήσετε και να επιδιορθώσετε οι ίδιοι τυχόν απλές βλάβες.

- ▷ Διαβάστε πλήρως αυτές τις οδηγίες χειρισμού και τις συνημμένες υποδείξεις ασφαλείας πριν τη θέση σε λειτουργία του WXHAP 200 και προτού αρχίσετε την εργασία με το WXHAP 200.
- ▷ Φυλάξτε αυτές τις οδηγίες χειρισμού έτσι, ώστε να είναι προσιτές σε όλους τους χρήστες.

1.1 Οδηγίες που λήφθηκαν υπόψη

Το έμβολο θερμού αέρα WXHAP 200 της Weller ανταποκρίνεται στα στοιχεία της Δήλωσης πιστότητας EK με τις οδηγίες 2004/108/EK, 2006/95/EK και 2011/65/EK (RoHS).

1.2 Συνισχύοντα έγγραφα

- Οδηγίες λειτουργίας του WXHAP 200
- Συνοδευτικό τεύχος υποδείξεων ασφαλείας για αυτές τις οδηγίες χειρισμού
- Οδηγίες λειτουργίας της μονάδας ελέγχου

2 Για τη δική σας ασφάλεια

Το έμβολο θερμού αέρα WXHAP 200 κατασκευάστηκε σύμφωνα με το σημερινό επίπεδο της τεχνολογίας και τους αναγνωρισμένους κανόνες της τεχνικής ασφαλείας. Παρόλ' αυτά υπάρχει κίνδυνος για τραυματισμούς ατόμων και υλικές ζημιές, όταν δεν προσέξετε τις υποδείξεις ασφαλείας στο συνημμένο τεύχος ασφαλείας καθώς και τις προειδοποιητικές υποδείξεις σε αυτές τις οδηγίες χειρισμού. Παραδίδετε το WXHAP 200 σε τρίτους πάντοτε μαζί με τις οδηγίες χειρισμού.

2.1 Αυτά πρέπει να προσέξετε

- Φυλάγετε το έμβολο θερμού αέρα πάντοτε στη γνήσια θέση εναπόθεσης.
- Απομακρύνετε όλα τα εύφλεκτα αντικείμενα κοντά από το καυτό εργαλείο συγκόλλησης.
- Μη συνδέσετε ποτέ εύφλεκτα αέρια στις συσκευές σας θερμού αέρα.
- Φοράτε κατάλληλη προστατευτική ενδυμασία κατά τη λειτουργία του WXHAP 200.
- Μην κατευθύνετε την ακτίνα του καυτού αέρα πάνω σε άτομα ή μην κοιτάζετε στην ακτίνα του καυτού αέρα.
- Μην αφήνετε ποτέ το καυτό WXHAP 200 χωρίς επίτηρηση.
- Μην εργάζεστε σε μέρη που βρίσκονται υπό τάση.
- Σε περίπτωση χρήσης αδρανών αερίων φροντίστε να υπάρχει επαρκής αερισμός.
- Προσέχετε τις οδηγίες λειτουργίας της δικής σας μονάδας ελέγχου.
- Διαβάστε και προσέξτε τις οδηγίες λειτουργίας του εκάστοτε χρησιμοποιούμενου τροφοδοτικού WXA 2 της Weller.

2.2 Χρήση σύμφωνα με το σκοπό προορισμού

Χρησιμοποιείτε το WXHAP 200 αποκλειστικά σύμφωνα με το σκοπό που αναφέρεται στις οδηγίες λειτουργίας για συγκόλληση και αποκόλληση επιφανειακά συναρμολογημένων δομοστοιχείων κάτω από τις αναφερόμενες εδώ προϋποθέσεις. Η Χρήση σύμφωνα με το σκοπό προορισμού του WXHAP 200 συμπεριλαμβάνει και το γεγονός, ότι

- τηρείτε αυτές τις οδηγίες χειρισμού,
- προσέχετε όλα τα άλλα συνοδευτικά έγγραφα,
- τηρείτε τους εθνικούς κανονισμούς πρόληψης ατυχημάτων στο τόπο χρήσης.

Για κάθε άλλη χρήση, που αποκλίνει από τις οδηγίες λειτουργίας, καθώς και σε περίπτωση αυθαίρετης μετατροπής στη συσκευή, δεν αναλαμβάνεται από τον κατασκευαστή καμία υπεγγυότητα

3 Υλικά παράδοσης (Οδηγίες λειτουργίας)

WXHAP 200
T0052712099



WDH 30
T0051515299



R04 Ø 1,2 mm
R06 Ø 3,0 mm



Προσαρμογέας
ακροφυσίου M6



4 Περιγραφή της συσκευής

Το έμβολο θερμού αέρα WXHAP 200 της Weller με ενσωματωμένο διακόπτη δακτύλου (3), είναι κατάλληλο για συγκόλληση και αποκόλληση επιφανειακά συναρμολογημένων δομοστοιχείων. Χάρη στο ευρύ πρόγραμμα ακροφυσίων μπορεί να χρησιμοποιηθεί γενικά. Μέσω του ενσωματωμένου στη χειρολαβή διακόπτη δακτύλου (3) ελέγχεται η ροή του αέρα. Η παγίδα ιόντων στο έμβολο φροντίζει, ώστε ο εξερχόμενος θερμός αέρας να είναι ελεύθερος από στατικά φορτία. Ο εύκαμπτος σωλήνας και η χειρολαβή είναι κατασκευασμένα αντιστατικά. Ο θερμός αέρας, ελεγχόμενος μέσω της θερμοκρασίας, μπορεί να ρυθμιστεί με τη μονάδα ελέγχου μεταξύ 100 °C και 550 °C (212 °F και 932 °F)

4.1 Τεχνικά στοιχεία WXHAP 200

Θερμαντική ισχύς	200 W
Τάση θέρμανσης	24 V AC
Μέγιστη ποσότητα αέρα	20 λίτρα/λεπτό
Περιοχή θερμοκρασίας	100 °C έως 550 °C (212 °F έως 932 °F)
Ακρίβεια θερμοκρασίας	± 30 °C / ± 80 °F

Εξίσωση δυναμικού

Το έμβολο θερμού αέρα WXHAP 200 είναι εξοπλισμένο με έναν αγωγό εξίσωσης δυναμικού ο οποίος μπορεί να ενεργοποιηθεί σύμφωνα με τις οδηγίες λειτουργίας της χρησιμοποιούμενης μονάδας ελέγχου.

5 Θέση της συσκευής σε λειτουργία

ΠΡΟΕΙΔΟΠΟΙΗΣΗ! Κίνδυνος τραυματισμού από τον καυτό αέρα και τα αδρανή αέρια.



Κατά τη λειτουργία του εμβόλου θερμού αέρα υπάρχει κίνδυνος πυρκαγιάς από τον εξερχόμενο καυτό αέρα. Σε περίπτωση χρήσης αδρανών αερίων υπάρχει κίνδυνος ασφυξίας.

▷ Διαβάστε προσεκτικά όλες τις συνημμένες υποδείξεις ασφαλείας, τις υποδείξεις ασφαλείας σε αυτές τις οδηγίες λειτουργίας καθώς και τις οδηγίες χειρισμού της μονάδας ελέγχου πριν τη θέση σε λειτουργία του WXHAP 200 και προσέξτε τα μέτρα προφύλαξης που αναφέρονται εκεί!

1. Αφαιρέστε προσεκτικά το έμβολο θερμού αέρα WXHAP 200 από τη συσκευασία.
2. Βεβαιωθείτε, ότι η μονάδα ελέγχου είναι απενεργοποιημένη.
3. Εναποθέστε το έμβολο θερμού αέρα WXHAP 200 στη βάση εναπόθεσης ασφαλείας (4).
4. Βυσματώστε το ηλεκτρικό φινι σύνδεσης (1) του WXHAP 200 στην υποδοχή σύνδεσης της μονάδας ελέγχου και ασφαλίστε με μια σύντομη στροφή προς τα δεξιά.
5. Σπρώξτε τον εύκαμπτο σωλήνα του WXHAP 200 (2) πάνω στο στόμιο "Air" της μονάδας ελέγχου.

6. Ενεργοποιήστε τη μονάδα ελέγχου με το διακόπτη του ρεύματος και ρυθμίστε τη θερμοκρασία και τη ροή του αέρα. Προσέξτε επίσης τις οδηγίες λειτουργίας της δικής σας μονάδας ελέγχου.

5.1 Υποδείξεις εργασίας

ΠΡΟΣΟΧΗ! Ζημιά του θερμαντικού σώματος του εμβόλου από τυχόν μακρύ σπείρωμα του ακροφυσίου.



Το βάθος του σπειρώματος για ακροφύσια θερμού αέρα ανέρχεται το μέγιστο στα 5 mm (0,2 ").

Ένα μακρύτερο σπείρωμα οδηγεί στην καταστροφή του θερμαντικού σώματος.

- ▷ Προσέξτε το σωστό βάθος σπειρώματος των βιδωνόμενων ακροφυσίων!
- ▷ Χρησιμοποιείτε γνήσια ακροφύσια θερμού αέρα της Weller!

Μαζί με το WXHAP 200 λαμβάνετε ένα καρυδάκι SW8. Χρησιμοποιείτε αυτό το κλειδί για την αλλαγή ακροφυσίου και κοντράρετε το θερμαντικό σώμα με το συμπαραδιδόμενο γερμανικό κλειδί.

Υπόδειξη Για τη χρήση των ακροφυσίων βιδώστε το συνημμένο προσαρμογέα ακροφυσίου (5) (T005 87 617 28) με το σωληνωτό κλειδί SW8 στο WXHAP 200.

Τα εφεδρικά έμβολα θερμού αέρα είναι ρυθμισμένα και μπορούν να συνδεθούν και να χρησιμοποιηθούν χωρίς άλλη ρύθμιση. Για τον έλεγχο της θερμοκρασίας του θερμού αέρα συνιστάται η χρήση ενός ειδικού ακροφυσίου (μπεκ) μέτρησης (T005 87 278 08), μέσω του οποίου μπορεί να έρθετε σε επαφή με ένα θερμοστοιχείο μανδύα (Ø 0,5 mm).

6 Εξαρτήματα

Ακροφύσια θερμού αέρα WXHAP 200 (βλέπε επισκόπηση Hot Air Nozzles)

7 Απόσυρση

Αποσύρετε τα αντικαθιστούμενα εξαρτήματα της συσκευής, τα φίλτρα ή τις παλιές συσκευές σύμφωνα με τους κανονισμούς της χώρας σας.

8 Εγγύηση

Οι αξιώσεις για τα ελαττώματα του αγοραστή παραγράφονται μετά από ένα έτος από την παράδοση στον αγοραστή. Αυτό δεν ισχύει για αναγκαστικές αξιώσεις του αγοραστή σύμφωνα με την §§ 478, 479 BGB. Για μια εγγύηση που δίνουμε φέρουμε την ευθύνη μόνο, όταν η εγγύηση ποιότητας ή η εγγύηση αντοχής έχει δοθεί από εμάς γραπτά και με τη χρήση του όρου "εγγύηση". **Μέ επιφύλαξη του δικαιώματος τεχνικών αλλαγών! Τις ενημερωμένες οδηγίες λειτουργίας θα τις βρείτε κάτω από www.weller-tools.com.**

WXHAP 200

Kullanım kılavuzu



WXHAP 200

Cihaza genel bakış

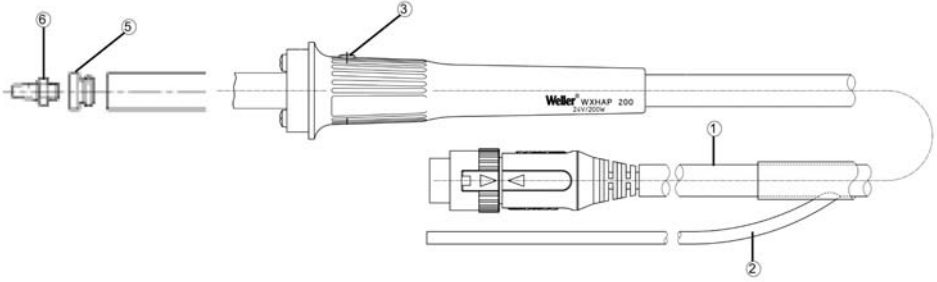

- 1 Bağlantı soketli elektrikli bağlantı kablosu
- 2 Sıcak hava hortumu bağlantısı
- 3 Parmak şalteri
- 4 Altlık
- 5 Meme adaptörü
- 6 Meme

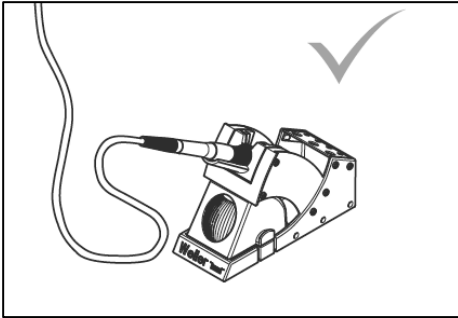
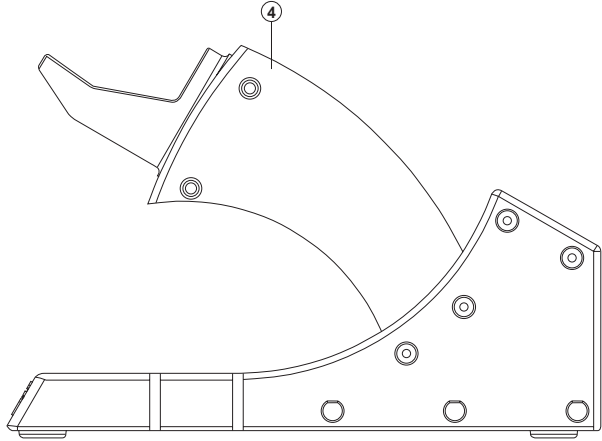

Havya aletini kullanmadığında her zaman güvenli göze yerleştiriniz.



İçerik

1	Bu kullanım kılavuzu ile ilgili	3
2	Güvenlik önlemleri	3
3	Teslimat kapsamı (Kullanım kılavuzu)	4
4	Cihaz tanımı	5
5	Cihazı işletme alma	5
6	Aksesuar	6
7	İmha etme	6
8	Garanti	6

1 Bu kullanım kılavuzu ile ilgili

Weller sıcak hava pistonu WXHAP 200'e güvendiğiniz ve satın aldığınız için size teşekkür ederiz. İmalat, cihazın kusursuz çalışmasını sağlayacak kalite talepleri doğrultusunda yapılmıştır.

Bu kullanım kılavuzu, WXHAP 200'ü güvenli ve usulüne uygun olarak çalıştırmak, kullanmak, bakımını yapmak ve basit arızaları kendiniz giderebilmeniz için önemli bilgiler içerir.

- ▷ WXHAP 200 ile çalışmaya başlamadan ve WXHAP 200'ü işleme almadan önce bu kullanım kılavuzunu ve ekte bulunan güvenlik uyarılarını tamamen okuyunuz.
- ▷ Bu kullanım kılavuzunu, bütün kullanıcıların erişebileceği bir yerde muhafaza ediniz.

1.1 Dikkate alınan yönergeler

Weller sıcak hava pistonu WXHAP 200, 2004/108/EG, 2006/95/EG ve 2011/65/EG (RoHS) yönergeleri ile EG uygunluk bildirgesine uygundur.

1.2 Geçerli dokümanlar

- WXHAP 200 kullanım kılavuzu
- Bu kullanım kılavuzu hakkında güvenlik uyarıları ek kitapçığı
- Kumanda cihazınızın kullanım kılavuzu

2 Güvenlik önlemleri

Sıcak hava pistonu WXHAP 200, günümüzün teknolojisi ve güvenlik teknolojisi ayarlarına göre üretilmiştir. Buna rağmen, kitapçığındaki güvenlik uyarıları veya bu kullanım kılavuzundaki uyarılar dikkate alınmazsa kişilerin yaralanma ve maddi hasar tehlikesi vardır. WXHAP 200'ü üçüncü şahıslara kullanım kılavuzu ile birlikte veriniz.

2.1 Dikkat etmeniz gerekenler

- Sıcak hava pistonunu daima orijinal altlığa yerleştiriniz.
- Yanıcı bütün objeleri sıcak lehim aletinin çevresinden uzaklaştırınız.
- Yanıcı gazları asla sıcak hava cihazlarına bağlamayınız.
- WXHAP 200'ün işletiminde uygun koruyucu giysi giyiniz.
- Sıcak hava ışını insanlara doğru tutmayınız ve sıcak hava ışınına bakmayınız.
- Sıcak WXHAP 200'ü asla kontrol dışı bırakmayınız.
- Gerilim altında duran parçalarda çalışmayınız.
- İnert gazlarının kullanımında yeterli havalandırma sağlayınız.
- Kumanda cihazınızın kullanım kılavuzunu dikkate alınız.
- Kullanılan ilgili Weller WXA 2 besleme ünitesine yönelik kullanım kılavuzunu dikkatlice okuyunuz ve dikkate alınız.

2.2 Kullanım alanı

WXHAP 200'ü sadece kullanım kılavuzunda belirtilen, yüzeye monte edilmiş yapı elemanlarının lehimleme ve lehim çıkarma amaçlarına uygun olarak kullanınız. WXHAP 200'ün usulüne uygun kullanımı şunları da kapsar:

- Bu kullanım kılavuzunu dikkate almanız,
- Diğer bütün dokümanları dikkate almanız,
- Kullanım yerinde ulusal kaza önleme yönetmeliklerini dikkate almanız.

Cihazda yaptığınız değişiklikler gibi kullanım kılavuzundan farklı kullanımlardan üretici sorumluluk kabul etmez.

3 Teslimat kapsamı (Kullanım kılavuzu)

WXHAP 200
T0052712099



WDH 30
T0051515299

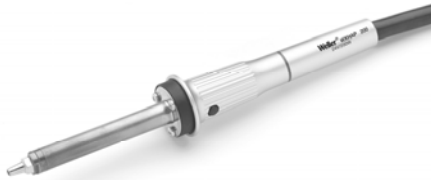

R04 Ø 1,2 mm
R06 Ø 3,0 mm



Meme adaptörü M6



4 Cihaz tanımı

Entegre edilmiş parmak şalterli (3) Weller sıcak hava pistonu WXHAP 200 yüzeye monte edilmiş yapı elemanlarının lehimlenmesi ve lehimini çıkartmak içindir. Geniş meme programı onu üniversal kullanılabilir hale getiriyor.

El tutamağına entegre edilmiş parmak şalteri (3) vasıtasıyla hava geçişi kumanda edilir. Pistondaki iyon, dışarı çıkan sıcak havanın statik yükten bağımsız olmasını sağlar. Hortum ve el tutamağı antistatik olarak üretilmiştir.

Sıcaklık ayarlı sıcak hava kumanda cihazı ile 100 °C ve 550 °C (212 °F ve 932 °F) arasında ayarlanabilir.

4.1 Teknik bilgiler WXHAP 200

Isıtma gücü	200 W
Isıtma gerilimi	24 V AC
Azami hava miktarı	20 l/dak
Sıcaklık sahası	100 °C ile 550 °C arası (212 °F ile 932°F)
Isı hassasiyeti	± 30 °C / ± 80 °F

Potansiyel dengelemesi

Sıcak hava pistonu WXHAP 200, kullanılan kumanda cihazının kullanım kılavuzuna göre kumanda edilebilecek bir potansiyel dengeleme hattı ile donatılmıştır.

5 Cihazı işletme alma

UYARI! Sıcak hava ve inert gazlar nedeniyle yaralanma tehlikesi.



Sıcak hava pistonunun işletiminde oluşan sıcak hava nedeniyle yangın tehlikesi vardır. İnert gazların kullanımında boğulma tehlikesi vardır.

► Ekte bulunan güvenlik uyarılarını, bu kullanım kılavuzundaki güvenlik uyarılarını aynı şekilde kumanda cihazınızın kullanım kılavuzunu WXHAP 200'yi işleme almadan önce tamamen okuyunuz ve belirtilen önlemleri dikkate alınız!

1. Sıcak hava pistonu WXHAP 200'ün ambalajını dikkatlice açınız.
2. Kumanda cihazının kapalı olduğundan emin olunuz.
3. Sıcak hava pistonu WXHAP 200'ü emniyet altlığına (4) bırakınız.
4. WXHAP 200 elektrikli bağlantı soketi (1), kontrol ünitesinin bağlantı prizine takılmalı ve kısa süre sağa doğru döndürülerek kilitlenmelidir.
5. WXHAP 200'ün hortum hattını (2) kumanda cihazının "Air nipeline" itiniz.
6. Kumanda cihazını şebeke şalterinden açınız ve sıcaklık ve hava akış miktarını ayarlayınız.

Kumanda cihazınızın kullanım kılavuzunu dikkate alınız.

5.1 Çalışma uyarıları

DİKKAT! Çok uzun meme dişi nedeniyle piston ısıtma



elemanında hasar.

Sıcak hava memeleri için vida dişi derinliği azami 5 mm (0,2 ")'dir. Daha uzun bir vida dişi ısıtma elemanın hasar görmesine neden olur.

- ▷ Vidalanan memenin vida dişi derinliğinin doğru olmasına dikkat ediniz!
- ▷ Orijinal Weller sıcak hava memelerini kullanınız!

WXHAP 200 ile bir SW8 lokma anahtarına sahip olursunuz. Bu anahtarı meme değişimi için kullanınız ve ısıtma elemanında birlikte teslim edilen çatal anahtarı ile çeviriniz.

Uyarı Enjektörleri kullanmak için ürün ile birlikte teslim edilen enjektör adaptörü (5) (T005 87 617 28) SW8 lokma anahtar ile WXHAP 200 içine vidalanmalıdır.

Yedek sıcak hava pistonları ayarlıdır ve ayarlama gerekmeden bağlanabilir ve kullanılabilir.

Sıcak hava ısısının kontrolü için bir kılıflı termometrenin (Ø 0,5 mm) temas edebileceği özel ölçüm memesinin (T005 87 278 08) kullanılması önerilir.

6 Aksesuar

WXHAP 200 sıcak hava memeleri (bkz. Hot Air Nozzles'a genel bakış)

7 İmha etme

Değiştirdiğiniz cihaz parçaları, filtre veya eski cihazları ülkenizdeki yönetmeliklere göre imha ediniz.

8 Garanti

Satıcının garanti talepleri teslimattan sonra bir yıl içinde zaman aşımına uğrar. Bu durum §§ 478, 479 BGB'ye göre satıcının müracaat hakkı için geçerli değildir.

Verdiğimiz garanti, sadece yapı veya dayanıklılık garantisidir, „Garanti“ terimi altında tarafımızdan yazılı olarak belirtilmişse geçerlidir.

Teknik değişikliklerin hakkı saklıdır!

Güncellenmiş kullanım kılavuzlarını www.weller-tools.com

sayfasında bulabilirsiniz.

WXHAP 200

Návod k použití



WXHAP 200

Přehled přístroje

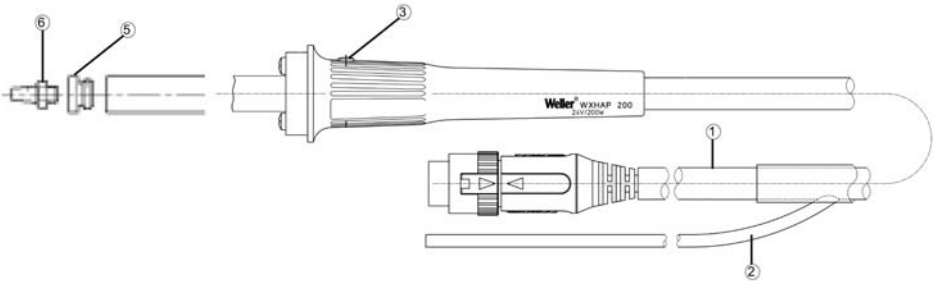

- 1 Elektrický připojovací kabel s konektorem
- 2 Přípojka horkovzdušné hadičky
- 3 Spínač
- 4 Bezpečnostní stojánek
- 5 Adaptér trysky
- 6 Tryska

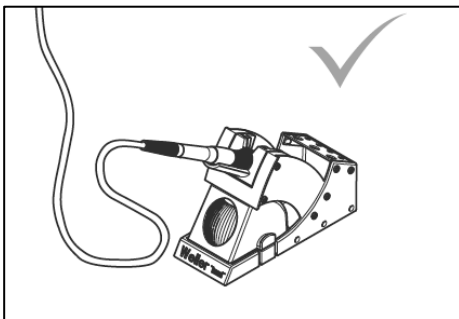
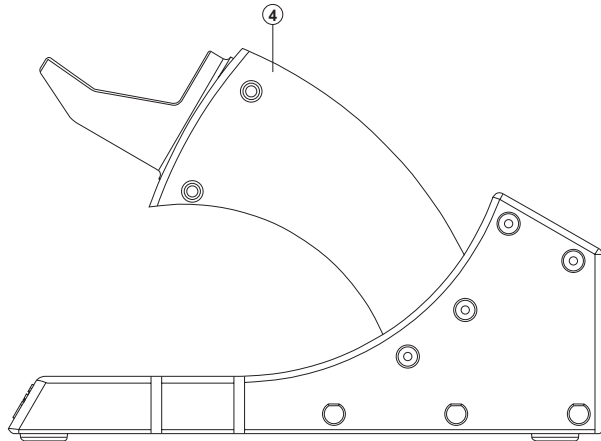

**Pokud pájedlo nepoužíváte,
vždy jej odložte na bezpečnou
odkládací plochu.**



Obsah

1	K tomuto návodu.....	3
2	Pro vaši bezpečnost	3
3	Rozsah dodávky (Návod k použití).....	4
4	Popis přístroje.....	5
5	Uvedení přístroje do provozu.....	5
6	Příslušenství	6
7	Likvidace.....	6
8	Záruka.....	6

1 K tomuto návodu

Děkujeme vám za důvěru, kterou jste nám projevili zakoupením horkovzdušné páječky WXHAP 200. Při výrobě byly na kvalitu kladeny nejpřísnější požadavky, které zaručují spolehlivou funkci přístroje.

Tento návod obsahuje důležité informace k tomu, abyste páječku WXHAP 200 mohli správně uvést do provozu, používat ji, provádět údržbu a abyste sami mohli odstranit jednoduché závady.

- ▷ Před uvedením páječky WXHAP 200 do provozu, než s ní začnete pracovat, si přečtete celý tento návod a příložené bezpečnostní pokyny.
- ▷ Tento návod uchovávejte tak, aby byl přístupný pro všechny uživatele.

1.1 Zohledněné směrnice

Údaje v prohlášení o shodě ES k horkovzdušné páječce WXHAP 200 odpovídají 2004/108/ES a 2006/95/ES.

1.2 Příložené dokumenty

- Návod k použití WXHAP 200
- Doprovodná brožura - Bezpečnostní pokyny k tomuto návodu
- Návod k použití řídicí jednotky

2 Pro vaši bezpečnost

Horkovzdušná páječka WXHAP 200 byla vyrobena v souladu se současným stavem techniky a podle uznávaných bezpečnostně technických pravidel. Přesto hrozí nebezpečí úrazu a materiální škody, pokud nebudete dodržovat bezpečnostní pokyny v příložené bezpečnostní brožuře a výstražná upozornění v tomto návodu. WXHAP 200 předávejte třetím osobám vždy společně s tímto návodem k použití.

2.1 Co je nutné dodržovat

- Horkovzdušnou páječku vždy odkládejte do originálního bezpečnostního stojánu.
- Z blízkosti horké páječky odstraňte všechny hořlaviny.
- K horkovzdušným zařízením nikdy nepřipojujte hořlavé plyny.
- Při používání WXHAP 200 noste vhodný ochranný oděv.
- Nezaměřujte proud horkého vzduchu na osoby a nedívejte se do něj.
- Horkou páječku WXHAP 200 nikdy nenechávejte bez dozoru.
- Nepracujte na částech pod napětím.
- Při použití inertních plynů zajistěte dostatečné větrání.
- Dodržujte návod k použití řídicí jednotky.
- Přečtěte si návod k provozu příslušného napájecího zdroje Weller WXA 2 a postupujte podle něj.

2.2 Použití v souladu s určeným účelem

Páječku WXHAP 200 používejte výhradně k účelu uvedenému v návodu k použití, tj. k pájení a odpájení povrchově montovaných elektronických součástí za zde uvedených podmínek. Použití WXHAP 200 v souladu s určeným účelem zahrnuje také, že

- budete dodržovat tento návod,
- budete dodržovat všechny další doprovodné podklady,
- budete dodržovat vnitrostátní předpisy pro prevenci úrazů platné v místě použití.

Výrobce nepřebírá záruku v případě použití v rozporu s návodem k použití a při provedení svévolných úprav přístroje.

3 Rozsah dodávky (Návod k použití)

WXHAP 200
T0052712099



WDH 30
T0051515299



R04 Ø 1,2 mm
R06 Ø 3,0 mm



Adaptér trysky M6



4 Popis přístroje

Horkovzdušná páječka Weller WXHAP 200 s integrovaným spínačem (3) je vhodná k pájení a odpájení povrchově montovaných elektronických součástek. Široký sortiment trysek umožňuje její univerzální použitelnost.

Spínačem integrovaným v rukojeti (3) se řídí průtok vzduchu. Iontová past v páječce zajišťuje, aby vystupující horký vzduch nebyl elektrostaticky nabitý. Hadička a rukojeť mají antistatické provedení.

Teplotu teplotně regulovaného horkého vzduchu lze pomocí řídicí jednotky nastavit mezi 100 a 550 °C (212 °F a 932 °F).

4.1 Technické údaje WXHAP 200

Topný výkon	200 W
Topné napětí	24 V AC
Max. množství vzduchu	20 l/min
Teplotní rozsah	100 °C až 550 °C (212 °F až 932 °F)
Přesnost teploty	± 30 °C / ± 80 °F

Vyrovnání potenciálů

Horkovzdušná páječka WXHAP 200 je vybavena vodičem pro vyrovnávání potenciálů, který lze zapojit podle návodu k použití použité řídicí jednotky.

5 Uvedení přístroje do provozu

VÝSTRAHA! Nebezpečí úrazu horkým vzduchem a inertními plyny.



Při provozu horkovzdušné páječky hrozí nebezpečí popálení vystupujícím horkým vzduchem. Při použití inertních plynů hrozí nebezpečí udušení.

▷ Před uvedením WXHAP 200 do provozu si kompletně přečtěte přiložené bezpečnostní pokyny, bezpečnostní pokyny v tomto návodu k použití a dále návod k řídicí jednotce a dodržujte zde uvedená bezpečnostní opatření!

1. Horkovzdušnou páječku WXHAP 200 opatrně vybalte.
2. Zkontrolujte, zda je řídicí jednotka vypnutá.
3. Horkovzdušnou páječku WXHAP 200 odložte do bezpečnostního stojánu (4).
4. Konektor elektrického připojení (1) přístroje WXHAP 200 zapojte do přípojovací zdičky řídicího přístroje a zajistěte mírným otočením vpravo.
5. Hadičku WXHAP 200 (2) nasadte na spojku „Air“ řídicí jednotky.
6. Síťovým spínačem zapněte řídicí jednotku a nastavte teplotu a množství průtoku vzduchu.
Dodržujte návod k použití řídicí jednotky.

5.1 Pracovní pokyny

POZOR! Nebezpečí poškození topného tělesa páječky příliš dlouhým závitem trysky.



Hloubka závitu horkovzdušné trysky je max. 5 mm (0,2").

Delší závit může způsobit poškození topného tělesa.

- ▷ Dbejte na správnou hloubku závitu šroubované trysky!
- ▷ Používejte originální horkovzdušné trysky Weller!

S páječkou WXHAP 200 obdržíte nástrčný klíč vel. 8. Používejte ho k výměně trysky a na topném tělese zajistíte stranovým klíčem, který je součástí dodávky.

Poznámka Pro použití trysek zašroubujte připojený adaptér trysek (5) (T005 87 617 28) nástrčkovým klíčem SW8 do přístroje WXHAP 200.

Náhradní horkovzdušné páječky jsou kalibrovány a lze je připojovat a používat bez dokalibrování.

Ke kontrole teploty horkého vzduchu se doporučuje používat speciální měřicí trysku (T005 87 278 08), kterou lze kontaktovat plášťový termočlánek (ø 0,5 mm).

6 Příslušenství

Horkovzdušné trysky pro WXHAP 200 (viz přehled Hot Air Nozzles)

7 Likvidace

Výměnné části přístroje, filtry nebo staré přístroje likvidujte v souladu s předpisy platnými ve vaší zemi.

8 Záruka

Nároky kupujícího na odstranění vad se promlčují jeden rok od dodání. To neplatí pro nároky kupujícího na postih podle §§ 478, 479 občanského zákoníku.

Námi poskytnutá záruka na kvalitu a životnost zařízení platí pouze tehdy, pokud je písemná a pojem „záruka“ je v ní výslovně použit.

Technické změny vyhrazeny!

Aktualizovaný provozní návod najdete na adrese www.weller-tools.com.

WXHAP 200

Instrukcja obsługi



WXHAP 200

Wygląd urządzenia

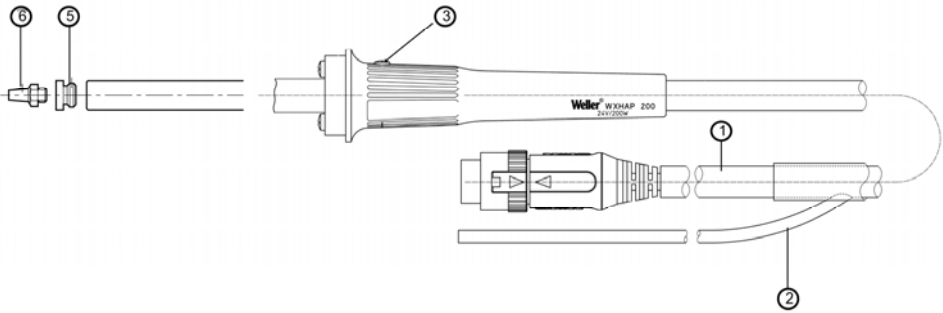

- 1 Elektryczny kabel instalacyjny z wtyczką
- 2 Przyłącze przewodu gorącego powietrza
- 3 Przełącznik ręczny
- 4 Podstawka
- 5 Adapter dyszy
- 6 Dysza

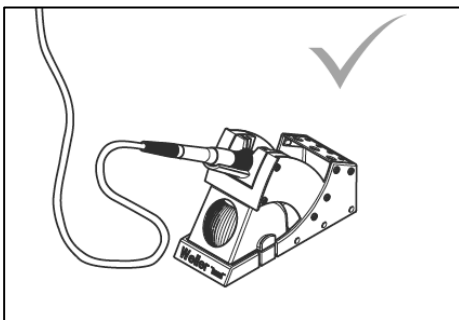
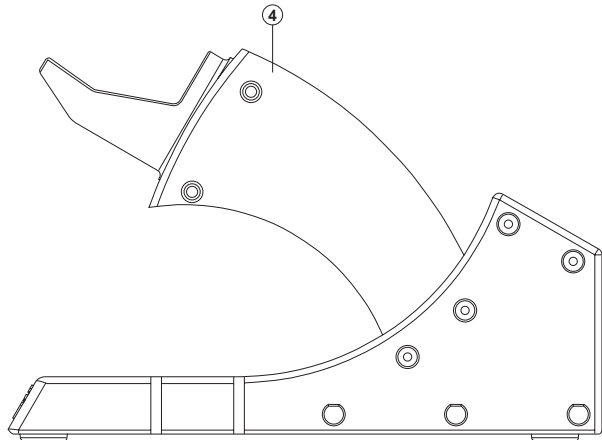

Nie używane narzędzie do lutowania należy zawsze odłożyć do uchwytu.



Spis treści

1	Informacje o instrukcji	3
2	Dla własnego bezpieczeństwa	3
3	Zakres dostawy (Instrukcja obsługi)	4
4	Opis urządzenia	5
5	Uruchamianie urządzenia	5
6	Wyposażenie	6
7	Utylizacja	6
8	Gwarancja	6

1 Informacje o instrukcji

Dziękujemy za zaufanie okazane nam przy lutownicy na gorące powietrze WXHAP 200. Za podstawę produkcji przyjęliśmy surowe wymagania jakościowe, które zapewniają nienaganne działanie tego urządzenia.

Niniejsza instrukcja zawiera ważne informacje, pozwalające na bezpieczne i fachowe uruchomienie, obsługę i konserwację urządzenia WXHAP 200 oraz na samodzielne usuwanie prostych usterek.

- ▷ Przed uruchomieniem lutownicy WXHAP 200 i przystąpieniem do pracy należy przeczytać niniejszą instrukcję oraz dołączone wskazówki bezpieczeństwa.
- ▷ Przechowuj niniejszą instrukcję w taki sposób, aby była dostępna dla wszystkich użytkowników.

1.1 Uwzględnione dyrektywy

Lutownica na gorące powietrze WXHAP 200 odpowiada deklaracji zgodności EG zgodnie z podstawowymi wymogami bezpieczeństwa wytycznych 2004/108/EG, 2006/95/EG i 2011/65/EU (RoHS).

1.2 Obowiązujące dokumenty

- Instrukcja obsługi do WXHAP 200
- Zeszyt uzupełniający do instrukcji obsługi ze wskazówkami dot. bezpieczeństwa
- Instrukcja obsługi używanego sterownika

2 Dla własnego bezpieczeństwa

Lutownica na gorące powietrze WXHAP 200 została wyprodukowana zgodnie z aktualnym poziomem wiedzy technicznej i ogólnie uznanymi zasadami bezpieczeństwa. Mimo tego istnieje niebezpieczeństwo powstawania szkód osobowych lub materialnych, jeśli nie będą przestrzegane wskazówki bezpieczeństwa w załączonej broszurze ze wskazówkami bezpieczeństwa oraz ostrzeżenia w niniejszej instrukcji. Urządzenie WXHAP 200 wolno przekazywać osobom trzecim wyłącznie wraz z instrukcją obsługi.

2.1 Ważne informacje do których należy się zastosować

- Lutownicę na gorące powietrze należy zawsze odkładać na oryginalną podstawkę.
- W pobliżu lutownicy nie mogą znajdować się żadne łatwopalne przedmioty.
- Do urządzeń na gorące powietrze nie wolno podłączać łatwopalnych gazów.
- Podczas użytkowania WXHAP 200 należy nosić odzież ochronną.
- Nie wolno kierować strumienia gorącego powietrza na osoby ani nie patrzeć prosto w wylot strumienia.
- Nie pozostawiać lutownicy WXHAP 200 bez nadzoru.
- Nie pracować przy elementach będących pod napięciem.
- Podczas stosowania gazów obojętnych należy zapewnić odpowiednią wentylację.
- Należy stosować się do wskazówek z instrukcji obsługi swojego sterownika.
- Należy przeczytać i przestrzegać informacji zawartych w instrukcji obsługi dla aktualnie stosowanej stacji zasilającej Weller WXA 2.

2.2 Użytkowanie zgodne z przeznaczeniem

Lutownicę WXHAP 200 należy stosować wyłącznie do celów podanych w instrukcji obsługi - do lutowania i odlutowywania elementów układu montowanych na powierzchni w podanych tu warunkach. Użytkowanie urządzenia WXHAP 200 zgodne z przeznaczeniem obejmuje również

- przestrzeganie niniejszej instrukcji,
- przestrzeganie wszystkich dalszych dokumentów towarzyszących,
- przestrzeganie krajowych przepisów o zapobieganiu wypadkom w miejscu użytkowania urządzenia.

Za użytkowanie sprzeczne ze wskazówkami zawartymi w instrukcji obsługi, oraz samowolne zmiany w urządzeniu producent nie ponosi odpowiedzialności.

3 Zakres dostawy (Instrukcja obsługi)

WXHAP 200
T0052712099



WDH 30
T0051515299



R04 Ø 1,2 mm
R06 Ø 3,0 mm



Adapter dyszy M6



4 Opis urządzenia

Lutownica na gorące powietrze Weller WXHAP 200 ze zintegrowanym w uchwycie przełącznikiem (3) lutowania i odlutowywania elementów układu montowanych na powierzchni. Uniwersalne zastosowanie dzięki szerokiej ofercie programowej dysz. Zintegrowany z uchwytem przełącznik (3) umożliwia sterowanie przepływem powietrza. Pułapka jonowa w kolbie lutowniczy sprawia, że wylatujące powietrze nie zawiera ładunków statycznych. Wąż i uchwyt mają właściwości antystatyczne.

Temperaturę gorącego powietrza można za pomocą sterownika regulować w granicach od 100 °C do 550 °C (212 °F do 932 °F).

4.1 Dane techniczne WXHAP 200

Moc grzewcza	200 W
Napięcie grzewcze	24 V AC
Maks. ilość powietrza	20 l/min
Zakres temperatur	100 °C do 550 °C (212 °F do 932 °F)
Dokładność temperatur	± 30 °C / ± 80 °C

Wyrównanie potencjałów

Lutownica na gorące powietrze WXHAP 200 wyposażona jest w przewód do wyrównywania potencjałów, który można podłączyć zgodnie z instrukcją obsługi zastosowanego sterownika.

5 Uruchamianie urządzenia

OSTRZEŻENIE! Ryzyko odniesienia obrażeń na skutek oddziaływania gorącego powietrza oraz gazów obojętnych.



W trakcie eksploatacji lutownicy na gorące powietrze istnieje ryzyko oparzenia gorącym powietrzem. W przypadku stosowania gazów obojętnych istnieje zagrożenie uduszeniem.

- ▷ Przed uruchomieniem lutownicy WXHAP 200 należy przeczytać dołączone wskazówki bezpieczeństwa, wskazówki zawarte w niniejszej instrukcji obsługi jak również informacje na temat eksploatacji podłączonego sterownika!

1. Starannie rozpakować lutownicę na gorące powietrze WXHAP 200.
2. Upewnić się, że sterownik jest wyłączony.
3. Odłożyć lutownicę na gorące powietrze WXHAP 200 na podstawkę zabezpieczającą (4).
4. Wtyczkę elektryczną (1) urządzenia WXHAP 200 podłączyć do gniazda sterownika i zablokować obracając w prawo.
5. Nasunąć wąż urządzenia WXHAP 200 (2) na złączkę „Air“ przy sterowniku.
6. Uruchomić sterownik przy pomocy włącznika sieciowego i ustawić temperaturę oraz natężenie przepływu powietrza.

Należy stosować się do wskazówek z instrukcji obsługi swojego sterownika.

5.1 Wskazówki dot. pracy

OSTROŻNIE! Możliwe uszkodzenie elementu grzejnego w kolbie



lutownicy na skutek zastosowania zbyt długiego gwintu dyszy.

Głębokość gwintu dysz gorącego powietrza wynosi maks. 5 mm (0,2").

Dłuższy gwint spowoduje zniszczenie elementu grzejnego.

- ▷ Zwrócić uwagę na głębokość gwintu wkręcanej dyszy!
- ▷ Stosować wyłącznie oryginalne dysze gorącego powietrza firmy Weller!

Do urządzenia WXHAP 200 dołączony jest klucz nasadowy SW8. Klucz ten należy użyć podczas wymiany dyszy i skontrolować kluczem płaskim na elemencie grzejnym.

Wskazówka Aby możliwe było stosowanie dysz, należy wkręcić dołączony adapter dyszy (5) (T05 87 617 28) za pomocą klucza nasadowego SW8 w urządzenie WXHAP 200..

Lutownice zamienne są wykalibrowane i można je podłączać i użytkować bez dodatkowej kalibracji.

Do sprawdzania temperatury gorącego powietrza zaleca się stosowanie specjalnej dyszy pomiarowej (T005 87 278 08), umożliwiającej kontakt z termoelementem płaszczowym (\varnothing 0,5 mm).

6 Wyposażenie

WXHAP 200 dysze gorącego powietrza (patrz w ofercie Hot Air Nozzles)

7 Utylizacja

Wymienione części urządzenia, filtry lub zużyte urządzenia należy utylizować zgodnie z przepisami obowiązującymi w danym kraju.

8 Gwarancja

Roszczenia z tytułu ewentualnych wad urządzenia przedawniają się z upływem roku od dostawy do kupującego. Nie dotyczy to praw regresu z tytułu §§ 478, 479 BGB.

Na podstawie wydanej przez nas gwarancji odpowiadamy tylko wówczas, jeśli wydana została przez nas pisemna gwarancja jakości lub trwałości z użyciem pojęcia „Gwarancja“.

Zmiany techniczne zastrzeżone! Zaktualizowane instrukcje obsługi znajdują się pod adresem: www.weller-tools.com.

WXHAP 200

Üzemeltetési utasítás



WXHAP 200

Készülék áttekintése

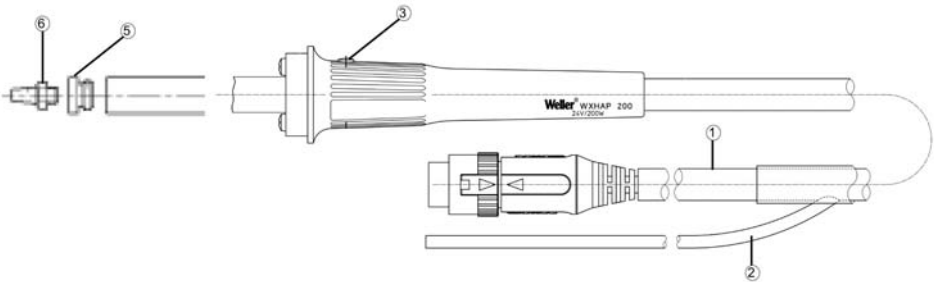

- 1 Elektromos csatlakozó kábel csatlakozódugóval
- 2 Forrólevegő tömlő csatlakozó
- 3 Ujj-kapcsoló
- 4 Lerakó
- 5 Fúvókaadapter
- 6 Fúvóka

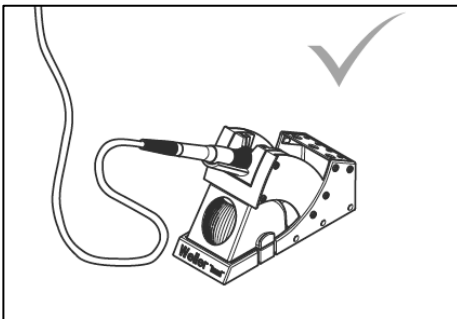
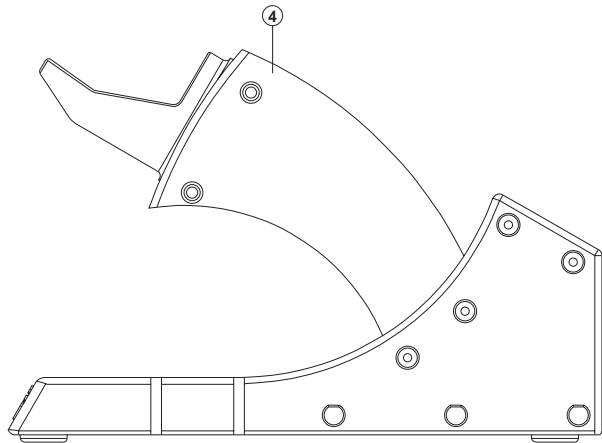

Ha nem használja a forrasztópákát, akkor helyezze azt mindig a biztonsági tárolóba.



Tartalom

1 Az üzemeltetési útmutatóról	3
2 A biztonságról	3
3 Szállítási terjedelem (Üzemeltetési útmutató)	4
4 A készülék leírása	5
5 A készülék üzembe vétele	5
6 Tartozékok	6
7 Ártalmatlanítás	6
8 Garancia	6

1 Az üzemeltetési útmutatóról

Köszönjük azt a bizalmat, amelyet a Weller WXHAP 200 forrólevegős forrasztópáka megvásárlásával velünk szemben tanúsított. A készülék gyártása során a legszigorúbb minőségi követelményeket vettük alapul, ezek biztosítják a készülék kifogástalan működését.

Ezen útmutató fontos információkat tartalmaz, a WXHAP 200 biztonságos és szakszerű üzembe helyezéséről, kezeléséről, karbantartásáról és az egyszerű hibák önálló elhárításáról.

- ▷ A WXHAP 200 forrólevegős forrasztópáka üzembe vétele és a rajta végzett munka megkezdése előtt olvassa el elejétől a végéig ezt az útmutatót és a mellékelt biztonsági utasításokat.
- ▷ Tárolja úgy ezen útmutatót, hogy minden felhasználó hozzáférhessen.

1.1 Figyelembe vett irányelvek

A Weller WXHAP 200 forrólevegős forrasztópáka megfelel a 2004/108/EK, 2006/95/EK és 2011/65/EK (RoHS) irányelvekkel kiegészített EK megfeleléségi nyilatkozatban foglaltaknak.

1.2 A használati utasítással együtt érvényes dokumentumok

- WXHAP 200 üzemeltetési útmutató
- Biztonsági utasítások kiegészítő füzet ezen útmutatóhoz
- A vezérlőkészülék üzemeltetési útmutatója

2 A biztonságról

A WXHAP 200 forrólevegős forrasztópáka a technika jelenlegi állása szerint és az elismert biztonságtechnikai szabályok alapján készült. Ennek ellenére fennáll a személyi sérülés és az anyagi károk keletkezésének veszélye, ha nem tartja be ezen útmutatóban található figyelmeztetéseket, valamint a készülékhez mellékelt biztonsági füzet biztonsági utasításait. A WXHAP 200 forrasztópákát csak az üzemeltetési útmutatóval együtt adja tovább.

2.1 Amit be kell tartania

- A forrólevegős forrasztópákát mindig az eredeti lerakóba rakja le.
- Távolítson el minden gyúlékony tárgyat a forró forrasztószerszám közeléből.
- Soha ne csatlakoztasson gyúlékony gázokat a hőlégsugaras készülékre.
- A WXHAP 200 forrasztópáka üzemeltetése során hordjon megfelelő védőruhát.
- Ne irányítsa a forrólevegő-sugarat személyekre, és ne nézzen bele a sugárba.
- Soha ne hagyja őrizetlenül a forró WXHAP 200 forrasztópákát.
- Ne dolgozzon a forrasztópákával feszültség alatt álló alkatrészeken.
- Inertgáz használata esetén gondoskodjon a megfelelő szellőztetésről.
- Vegye figyelembe a vezérlőkészülék üzemeltetési útmutatóját is.
- Olvassa el és tartsa be a mindenkor WXA 2 tápegység kezelési útmutatóját

2.2 Rendeltetésszerű használat

A WXHAP 200 forrasztópákát kizárólag az üzemeltetési útmutatóban megnevezett célra, vagyis felületszerelt alkatrészek forrasztására és kiforrasztására használja az itt megadott feltételek mellett. A WXHAP 200 rendeltetésszerű használata magában foglalja azt is, hogy

- betartja az útmutatóban foglaltakat,
- betart minden további, az útmutatóhoz mellékelt dokumentumot,
- betartja a felhasználás helyén érvényben lévő nemzeti balesetvédelmi előírást.

Minden további, az üzemeltetési útmutatóban leírtaktól eltérő használatért, valamint készüléken önhatalmúlag végzett változtatásokért a készülék gyártója semmiféle felelősséget nem vállal.

3 Szállítási terjedelem

(Üzemeltetési útmutató)

WXHAP 200
T0052712099



WDH 30
T0051515299



R04 Ø 1,2 mm

R06 Ø 3,0 mm



M6 fűvókaadapter



4 A készülék leírása

A Weller WXHAP 200 beépített ujj-kapcsolós forrólevegős forrasztópáka (3) felületszerelt alkatrészek forrasztására és kiforrasztására alkalmas. A széleskörű fűvókaprogram révén általánosan használható. A markolatba beépített ujj-kapcsolóval (3) lehet szabályozni a levegőmennyiséget. A forrasztópákában lévő ioncsapda gondoskodik arról, hogy a kiáramló forró levegő statikus töltéstől mentes legyen. A tömlő és a markolat antisztatikus kivitelű. A hőmérsékletvezérelt forró levegőt a vezérlőkészülékkel 100 °C - 550 °C (212 °F – 932 °F) tartományban lehet beállítani.

4.1 Műszaki adatok WXHAP 200

Fűtőteljesítmény	200 W
Fűtési feszültség	24 V AC
Max. levegőmennyiség	20 l/perc
Hőmérséklettartomány	100 °C - 550 °C (212 °F – 932 °F)
Hőmérsékletpontosság	± 30 °C / ± 80 °F

Potenciálkiegyenlítés

A WXHAP 200 forrólevegős forrasztópáka potenciálkiegyenlítéssel van felszerelve, amit a használt vezérlőkészülék üzemeltetési útmutatója szerint lehet kapcsolni.

5 A készülék üzembe vétele

Figyelem! Sérülésveszély forró levegő és inertgáz használata következtében.



A forrólevegős forrasztópáka üzemeltetése következtében a készülékből kilépő forrólevegő égésveszélyt okoz. Inertgáz használata során fulladásveszély lép fel.

- ▷ A WXHAP 200 üzembe vétele előtt olvassa el alaposan a mellékelt biztonsági utasításokat, ezen üzemeltetési útmutató biztonsági utasításait, valamint a vezérlőkészülék útmutatóját és tartsa be az ott leírt óvintézkedéseket!

1. Óvatosan csomagolja ki a WXHAP 200 forrólevegős forrasztópákát.
2. Győződjön meg róla, hogy a vezérlőkészülék ki van kapcsolva.
3. Helyezze el a WXHAP 200 forrólevegős forrasztópákát a biztonsági tárolóba (4).
4. Dugja be a des WXHAP 200 elektromos csatlakozódugóját (1) a vezérlőkészülék csatlakozóhüvelyébe, és kissé jobbra elfordítva reteszelve..
5. Tolja rá a WXHAP 200 (2) tömlővezetékét a vezérlőkészülék „Air-“ feliratú karmantyújára.
6. Kapcsolja be a vezérlőkészülék hálózati kapcsolóját és állítsa be a hőmérsékletet valamint az átfolyó levegő mennyiségét. Vegye figyelembe a vezérlőkészülék üzemeltetési útmutatóját.

5.1 Munkavégzésre vonatkozó utasítás

VIGYÁZAT! A forrasztópáka fűtőtestének megsérülése túl hosszú fűvókamenet miatt.



A hőlégfúvóka menetmélysége max. 5 mm (0,2 ").

Ennél hosszabb fűvókamenet a fűtőtest károsodásához vezet.

- ▷ Ügyeljen a becsavarandó fűvókák megfelelő menetmélységére!
- ▷ Eredeti Weller hőlégfúvókákat használjon!

A WXHAP 200 forrasztópákaival egy SW8 dugókulcsot is kap. Ezt a dugókulcsot használja a fűvókacseréhez és fűtőtesten a készülékkel együtt szállított villáskulccsal fogjon ellen.

Megjegyzés A fűvókák használatához a mellékelt fűvókaadaptert (5) (T005 87 617 28) csavarozza be az SW8 dugókulccsal a WXHAP 200 készülékbe.

A tartalék forrólevegős forrasztópáka be van állítva és utánállítás nélkül csatlakoztatható és használható.

A forró levegő hőmérséklet ellenőrzésére speciális mérőfúvóka (T005 87 278 08) használata ajánlott, ami révén palásttermoelem (Ø 0,5 mm) kapcsolható.

6 Tartozékok

WXHAP 200 hőlégfúvóka (lásd a Hot Air Nozzles áttekintést)

7 Ártalmatlanítás

A kicserélt készülék-alkatrészeket, szűrőt vagy a használt készüléket az országos előírások szerint ártalmatlanítsa.

8 Garancia

A vevő szavatossági igényei a készülék vevőhöz történt kiszállításától számított egy éven belül elévülnek. Ez nem vonatkozik a vevő BGB (Német Szövetségi PTK) §§ 478, 479 szerinti viszontkereseti igényére.

Az általunk rendelkezésre bocsátott garancia értelmében csak akkor felelünk, ha a készülék tulajdonságaira és tartósságára vonatkozó garanciát írásba foglaltuk és a "Garancia" fogalma alatt bocsátottuk ki.

A miszaki változtatások jogát fenntartjuk!

A frissített üzemeltetési útmutatókat a www.weller-tools.com oldalon találja.

WXHAP 200

Návod na používanie



WXHAP 200

Prehľad zariadení

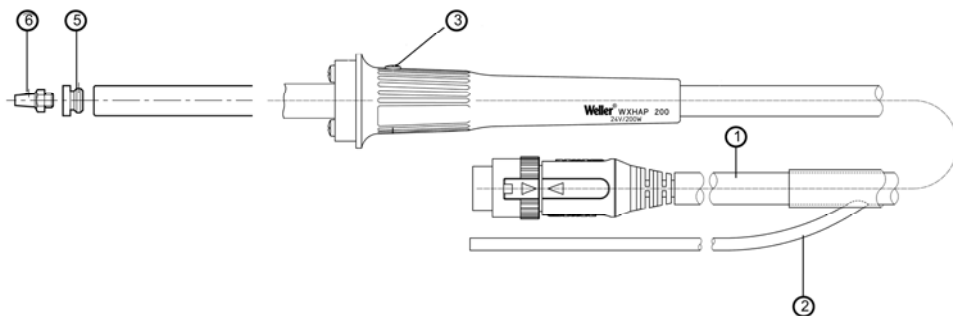

- 1 Elektrický pripájací kábel s pripájacou zástrčkou
- 2 Pripojenie horúcovzdušnej hadice
- 3 Vypínač
- 4 Odkladací stojan
- 5 Dýzový adaptér
- 6 Dýza

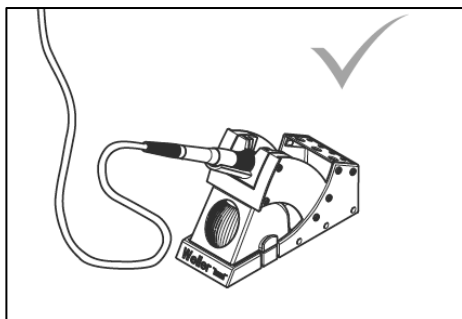
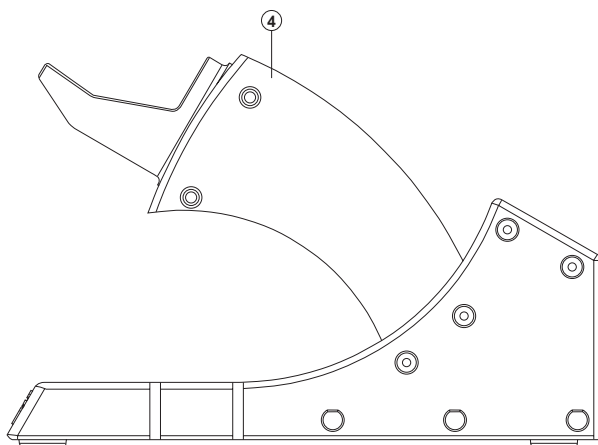

Keď spájkovačku nepoužívate, odložte ju vždy do bezpečnostného stojana.



Obsah

1	O tomto návode	3
2	Pre vašu bezpečnosť	3
3	Rozsah dodávky (Návod na obsluhu).....	4
4	Opis zariadenia.....	5
5	Uvedenie zariadenia do prevádzky.....	5
6	Príslušenstvo	6
7	Likvidácia	6
8	Záruka.....	6

1 O tomto návode

Ďakujeme vám za dôveru, ktorú ste nám prejavili zakúpením horúcovzdušnej spájkovačky Weller WXHAP 200. Pri výrobe sa uplatnili najprísnejšie kritériá kvality, ktoré zaručujú bezchybnú funkciu zariadenia.

Tento návod obsahuje dôležité informácie, pomocou ktorých budete môcť zariadenie WXHAP 200 bezpečne a odborne uviesť do prevádzky, obsluhovať ho, udržiavať a sami odstrániť jednoduché poruchy.

- ▷ Pred uvedením zariadenia WXHAP 200 do prevádzky si kompletne prečítajte tento návod a priložené bezpečnostné upozornenia, skôr ako začnete pracovať so zariadením WXHAP 200.
- ▷ Tento návod uchovajte tak, aby bol prístupný všetkým používateľom.

1.1 Zohľadnené smernice

Horúcovzdušná spájkovačka Weller WXHAP 200 zodpovedá zadaniam vyhlásenia o konformite s ES so smernicami 2004/108/ES, 2006/95/ES a 2011/65/ES (RoHS).

1.2 Súvisiace dokumenty

- Návod na obsluhu WXHAP 200
- Sprievodná brožúra s bezpečnostnými pokynmi k tomuto návodu
- Návod na prevádzku vašej riadiacej jednotky

2 Pre vašu bezpečnosť

Horúcovzdušná spájkovačka WXHAP 200 bola vyrobená zodpovedajúc dnešnému stavu techniky a v súlade s uznávanými bezpečnostno-technickými pravidlami. Napriek tomu hrozí nebezpečenstvo poranenia a vecnej škody, ak nebudete dodržiavať bezpečnostné upozornenia uvedené v priloženej bezpečnostnej brožúre riadiacej jednotky ako aj upozornenia uvedené v tomto návode. Tretím osobám odovzdávajte zariadenie WXHAP 200 vždy spolu s návodom na obsluhu.

2.1 Dodržiavať musíte nasledovné pokyny

- Odkladajte horúcovzdušnú spájkovačku vždy v originálnom stojane na odkladanie.
- Z blízkosti horúcej spájkovačky odstráňte všetky horľaviny.
- Nikdy nepripájajte horľavé plyny na horúcovzdušné zariadenia.
- Pri prevádzke zariadenia WXHAP 200 noste vhodné ochranné oblečenie.
- Nikdy nesmerujte prúd horúceho vzduchu proti osobám a nepozerajte do prúdu horúceho vzduchu.
- Horúcu spájkovačku WXHAP 200 nikdy neoponechávajte bez dozoru.
- Nepracujte na častiach, ktoré sú pod napätím.
- Pri používaní inertných plynov sa postarajte o dostatočné vetranie.
- Dodržiavajte návod na obsluhu vašej riadiacej jednotky.
- Prečítajte si návod na používanie práve používanej napájacej jednotky Weller WXA 2 a dodržiavajte ho.

2.2 Použitie v súlade s určením

Používajte zariadenie WXHAP 200 výhradne na účely uvedené v návode na obsluhu, tzn. na spájkovanie a ods pájkovanie povrchovo pripevnených elektronických súčiastok za tu uvedených podmienok. Použitie zariadenia WXHAP 200 zahŕňa aj to, že

- budete dodržiavať tento návod,
- budete dodržiavať všetky ostatné sprievodné dokumenty,
- budete dodržiavať bezpečnostné predpisy platné v krajine použitia.

Za použitie iné ako určené v návode na obsluhu ako aj za svojvoľne vykonané zmeny na zariadení nepreberá výrobca žiadnu zodpovednosť.

3 Rozsah dodávky (Návod na obsluhu)

WXHAP 200
T0052712099



WDH 30
T0051515299



R04 Ø 1,2 mm

R06 Ø 3,0 mm



Dýzový adaptér M6



4 Opis zariadenia

Horúcovzdušná spájkovačka WXHAP 200 s vypínačom v rukováti (3) je vhodná na spájkovanie a odspájkovanie povrchovo pripevnených súčiastok. Široký sortiment dýz umožňuje jej univerzálnu použiteľnosť.

Integrovaný spúšťový vypínač (3) v rukováti slúži na reguláciu prietoku vzduchu. Zachytávač iónov v pieste zaručuje, že je vyfukovaný vzduch bez staticky nabitých častíc. Hadica a rukoväť sú antistatické.

Regulovateľnú teplotu horúceho vzduchu možno pomocou riadiacej jednotky nastaviť medzi 100 °C a 550 °C (212 °F a 932 °F).

4.1 Technické parametre WXHAP 200

Vyhrievací výkon	200 W
Napätie žeravenia	24 V AC
Max. množstvo vzduchu	20 l/min
Rozsah teploty	100 °C až 550 °C (212 °F až 932 °F)
Presnosť teploty	± 30 °C / ± 80 °F

Vyrovnanie potenciálov

Horúcovzdušná spájkovačka WXHAP 200 je vybavená možnosťou vyrovnávania potenciálu, ktorý je možné zaťažovať podľa prevádzkového návodu použitej riadiacej jednotky.

5 Uvedenie zariadenia do prevádzky

VÝSTRAHA! Nebezpečenstvo poranenia horúcim vzduchom alebo inertnými plynmi.



Pri prevádzke horúcovzdušnej spájkovačky hrozí nebezpečenstvo popálenia vychádzajúcim horúcim vzduchom. Pri používaní inertných plynov hrozí nebezpečenstvo udusenía.

▷ Pred uvedením zariadenia WXHAP 200 do prevádzky si kompletne prečítajte priložené bezpečnostné upozornenia, bezpečnostné upozornenia v tomto návode ako aj návod k Vašej riadiacej jednotke a dodržiavajte bezpečnostné opatrenia, ktoré sú v nich uvedené!

1. Horúcovzdušnú spájkovačku WXHAP 200 opatrne rozbaľte.
2. Ubezpečte sa, že je riadiace jednotka vypnutá.
3. Horúcovzdušnú spájkovačku WXHAP 200 odložte v bezpečnostnom stojane (4).
4. Elektrickú pripojovaciu zástrčku (1) prístroja WXHAP 200 zastrčte do pripojovacej zdiery riadiaceho prístroja a zaistite miernym otočením doprava.
5. Vedenie hadice WXHAP 200 (2) nasuňte na vsuvku „Vzduch“ riadiacej jednotky.

6. Riadiacu jednotku zapnite na sieťovom vypínači a nastavte teplotu a objem prietoku vzduchu.

Dodržiavajte aj návod na obsluhu vašej riadiacej jednotky.

5.1 Pracovné pokyny

POZOR! Poškodenie vyhrievacieho telesa spájkovačky príliš dlhými závitmi dýzy.



Hĺbka závitů pre horúcovzdušné dýzy je max. 5 mm (0,2 ").

Dlhší závit môže spôsobiť zničenie vyhrievacieho telesa.

- ▷ Dodržujte správnu hĺbku závitů dýz, ktoré chcete naskrutkovať!
- ▷ Používajte originálne horúcovzdušné dýzy Weller!

Spolu so zariadením WXHAP 200 dostanete aj nástrčkový kľúč. Používajte ho na výmenu dýz a na uchopenie vyhrievacieho telesa použite dodaný vidlicový kľúč.

Upozornenie Aby bolo možné použiť dýzy, adaptér na dýzy (5) (T005 87 617 28), ktorý je súčasťou dodávky, zaskrutkujte pomocou zakladacieho kľúča SW8 do WXHAP 200

Náhradné horúcovzdušné spájkovačky sú nastavené a môžu sa pripojiť a používať bez dodatočného nastavovania.

Na kontrolu teploty odporúčame používať špeciálnu meraciu dýzu (T005 87 278 08), ktorá umožňuje kontakt s plášťovým termoelektrickým článkom \varnothing 0,5 mm.

6 Príslušenstvo

WXHAP 200 horúcovzdušné dýzy (pozri prehľad Hot Air Nozzles)

7 Likvidácia

Likvidujte vymenené časti, filtre alebo staré zariadenia v súlade s predpismi vo vašej krajine.

8 Záruka

Nároky kupujúceho vyplývajúce z poruchy tovaru sú premičané jeden rok po jeho dodaní kupujúcemu. To neplatí pre regresné nároky kupujúceho v zmysle §§ 478, 479 BGB (nemecký občiansky zákonník).

Na základe nami vydané záruky ručíme len v prípade, ak bola záruka vlastností a trvanlivosti nami vydaná v písomnej forme a s použitím výrazu „záruka“.

Technické zmeny vyhradené!

Aktualizovaný návod na používanie nájdete na adrese

www.weller-tools.com.

WXHAP 200

Navodila za uporabo



WXHAP 200

Pregled naprave

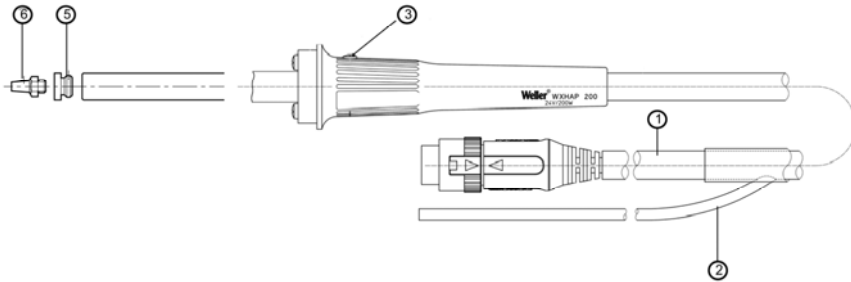

1 Električni priključni kabel s priključnim vtičem

- 2 Priključek za cev za vroči zrak
- 3 Stikalo
- 4 Odlagalnik
- 5 Adapter za šobo
- 6 Šoba

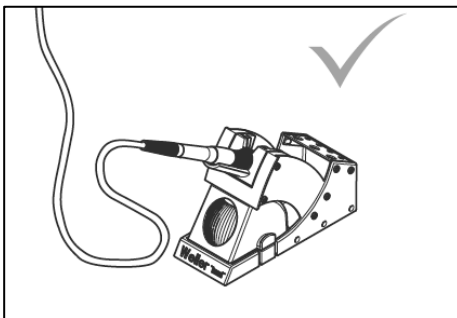
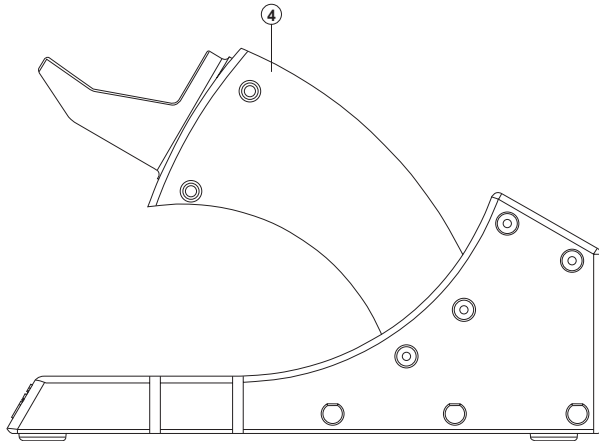

Če spajkalnika ne potrebujete, ga vedno odložite v varovalni odlagalnik.



Vsebina

1	Uvod	3
2	Za vašo varnost	3
3	Obseg dobave (Navodila za uporabo)	4
4	Opis naprave	5
5	Začetek dela z napravo	5
6	Pribor	6
7	Odstranjevanje	6
8	Garancija	6

1 Uvod

Zahvaljujemo se vam, da ste nam z nakupom Wellerjeve spajkalne konice na vroči zrak WXHAP 200 izkazali zaupanje. Med izdelavo so bili uporabljeni najzahtevnejši standardi kakovosti, ki zagotavljajo brezhibno delovanje naprave.

Ta navodila vsebujejo pomembne informacije, da bi lahko WXHAP 200 varno in pravilno zagnali, z njim delali, ga vzdrževali in sami odpravljali preproste motnje.

- ▷ Pred zagonom in začetkom dela z WXHAP 200 skrbno preberite ta navodila in priložene varnostne napotke.
- ▷ Navodila shranite tako, da bodo dostopna vsem uporabnikom.

1.1 Upoštevane direktive

Wellerjeva spajkalna konica na vroči zrak WXHAP 200 ustreza navedbam Izjave o skladnosti ES s smernicama 2004/108/ES, 2006/95/ES in 2011/65/ES (RoHS).

1.2 Veljavni dokumenti

- Navodila za uporabo WXHAP 200
- Spremljevalni zveščič k tem navodilom z varnostnimi napotki
- Navodila za uporabo krmilne naprave

2 Za vašo varnost

Spajkalna konica na vroči zrak WXHAP 200, je narejena po najnovejših tehničnih standardih in priznanih varnostno-tehničnih pravilih. Kljub temu obstaja nevarnost poškodb oseb ali predmetov, če ne upoštevate varnostnih navodil v priloženem zvezku ter varnostnih opozoril v teh navodilih. 200 WXHAP 200 predajte tretji osebi samo skupaj z navodili za uporabo.

2.1 To morate upoštevati

- Konico na vroči zrak vedno odlagajte v originalno odložišče.
- Iz bližine vročega spajkala odstranite vse vnetljive predmete.
- Na vaše naprave na vroči zrak, nikoli ne priklopljajte vnetljivih plinov.
- Pri delu z WXHAP 200 nosite primerna zaščitna oblačila.
- Curka vročega zraka nikoli ne usmerite v ljudi in nikoli ne glejte v curek.
- Nikoli ne puščajte vroč WXHAP 200 brez nadzora.
- Ne delajte na sestavnih delih, ki so pod napetostjo.
- Pri uporabi inertnih plinov poskrbite za zadostno zračenje.
- Upoštevajte navodila za uporabo vaše krmilne naprave.
- Preberite in upoštevajte ustrezna navodila za uporabo določene Wellerjeve napajalne enote WXA 2.

2.2 Namenska uporaba

Uporabljajte WXHAP 200 izključno v namen v skladu z navodili za uporabo - za spajkanje in odstranjevanje spajkanih spojev sestavnih delov, ki so montirani na površini, ob upoštevanju pogojev, ki so navedeni tukaj. Namenska uporaba WXHAP 200 vključuje tudi, da

- upoštevate ta navodila,
- navodila v vseh ostalih spremljajočih dokumentih
- in nacionalne predpise o preprečevanju nesreč na mestu uporabe.

Za drugo uporabo, ki odstopa od navodil za uporabo in pri samovoljnih spremembah naprave, izdelovalec ne prevzema nobenega jamstva.

3 Obseg dobave (Navodila za uporabo)

WXHAP 200
T0052712099



WDH 30
T0051515299



R04 Ø 1,2 mm
R06 Ø 3,0 mm



Adapter šobe M6



4 Opis naprave

Wellerjeva spajkalna konica na vroči zrak WXHAP 200 z integriranim stikalom (3) je primerna za spajkanje in odstranjevanje spojev sestavnih delov montiranih na površini. Obsežen program šob ji omogoča, da je uporabna vsestransko.

Pretok zraka se krmili s stikalom (3), ki je integrirano v ročaj. Ionska past v spajkalni konici poskrbi, da v iztekajočem vročem zraku ni statičnega naboja. Cev in ročaj sta narejena antistatično.

Vroč zrak, pri katerem lahko uravnavate temperaturo, lahko s krmilno napravo nastavite med 100 °C in 550 °C (212 °F in 932 °F).

4.1 Tehnični podatki WXHAP 200

Grelna moč	200 W
Grelna napetost	24 V AC
Maks. količina zraka	20 l/min
Temperaturno območje	100 °C do 550 °C (212 °F do 932 °F)
Temperaturna natančnost	± 30 °C / ± 80 °F

Izravnava potenciala

Spajkalna konica na vroči zrak WXHAP 200 je opremljena z vodom za izravnavo potenciala, ki se lahko preklaplja v skladu z navodili za uporabljen z napravo za krmiljenje.

5 Začetek dela z napravo

OPOZORILO! Nevarnost poškodb zaradi vročega zraka in inertnih plinov.



Pri uporabi spajkalne konice na vroči zrak obstaja nevarnost opeklin zaradi izstopajočega vročega zraka. Pri uporabi inertnih plinov obstaja nevarnost zadušitve.

- ▷ Pred začetkom uporabe WXHAP 200 preberite skrbno vse priložene varnostne napotke, varnostne napotke v teh navodilih za uporabo kot tudi navodila za vašo krmilno napravo in upoštevajte previdnostne ukrepe, ki so zapisani v njih!

1. Skrbno odpakirajte spajkalno konico na vroči zrak WXHAP 200.
2. Prepričajte se, da je krmilna naprava izklopljena.
3. Spajkalno konico na vroči zrak WXHAP 200 odložite v varnostno odložišče (4).
4. Priključni vtič (1) orodja WXHAP 200 vtaknite v priključno dozo krmilne naprave in ga blokirajte, tako da ga lahko obrnete v desno.
5. Cevni vod WXHAP 200 (2) potisnite na „Air- Nippel/Priključek za zrak“ krmilne naprave.

5. Krmilno napravo vklopite s stikalom za vklop in nastavite temperaturo ter količino pretoka zraka.
Pri tem upoštevajte navodila za uporabo krmilne naprave.

5.1 Napotki za delo

PREVIDNOST! Poškodbe grelca spajkalne konice zaradi predolgega navoja šobe.



Globina navoja za šobo vročega zraka znaša maks. 5 mm (0,2 ").
Daljši navoj povzroči uničenje grelca.

- ▷ Pazite na pravilno globino navoja šob, ki se privijajo!
- ▷ Uporabite Wellerjeve originalne šobe za vroči zrak!

Navodilo

S WXHAP 200 boste prejeli tudi natični ključ št. 8. Uporabite ga za menjavo šob in kontrirajte na grelcu s priloženim viličastim ključem.

Da boste lahko uporabljali šobe, priloženi adapter za šobe (5) (005 87 617 28) z natičnim ključem dim. 8 privijte v WXHAP 200.

Nadomestne spajkalne konice so nastavljene in jih lahko priključite ter uporabljate brez dodatnega nastavljanja.

Za preverjanje temperature vročega zraka priporočamo uporabo posebne merilne šobe (005 87 278 08), s pomočjo katere se lahko kontaktira oplaščeni termoelement (\varnothing 0,5 mm).

6 Pribor

WXHAP 200 šobe za vroči zrak (glejte Pregled Hot Air Nozzles/Šobe za vroči zrak)

7 Odstranjevanje

Zamenjane dele naprave, filtre in stare naprave odstranjujte v skladu z nacionalnimi predpisi.

8 Garancija

Kupec lahko uveljavlja garancijo iz naslova napak eno leto od dobave. To ne velja za regresne zahtevke kupca po §§ 478, 479 BGB.

Garancijo priznavamo samo pod pogojem, da je garancija za kakovost in trajnost podana pisno z naše strani in z uporabo pojma „garancija“.

Pridržujemo si pravico do tehničnih sprememb!

Posodobljena navodila za uporabo boste našli na spletnem naslovu

www.weller-tools.com.

WXHAP 200

Kasutusjuhend



WXHAP 200

Seadmete ülevaade

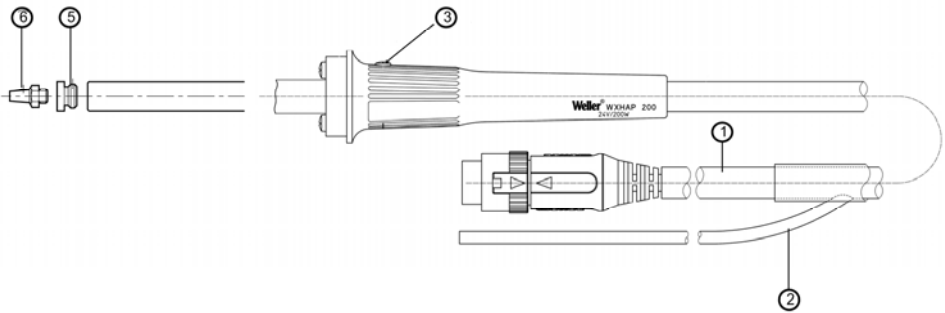

- 1 Elektrijuhe ühenduspistikuga
- 2 Kuuma õhu vooliku ühendus
- 3 Lüliti
- 4 Alus
- 5 Düüsiadapter
- 6 Düüs

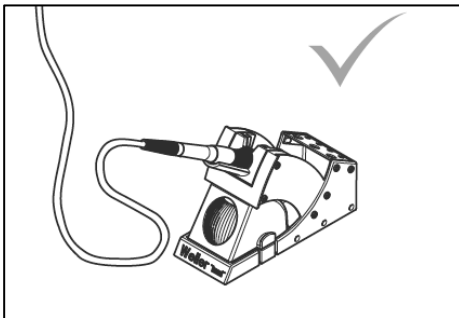
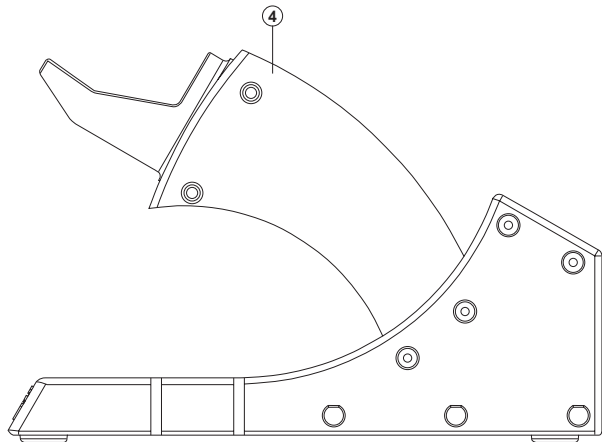

**Kasutusvaheaegadel asetage
jootetööriist alati
ohutushoidikule.**



Sisu

1 Selle juhendi juurde	3
2 Teie ohutuse huvides.....	3
3 Tarne sisu (Kasutusjuhend).....	4
4 Seadme kirjeldus	5
5 Seadme töölepanek	5
6 Tarvikud.....	6
7 Jäätmekäitlus.....	6
8 Garantii	6

1 Selle juhendi juurde

Täname teid Welleri kuumaõhukolvi WXHAP 200 ostuga osutatud usalduse eest. Seadme valmistamisel on järgitud kõige rangemaid kvaliteedinõudeid, mis kindlustavad selle laitmatu töö.

See juhend sisaldab olulist teavet WXHAP 200 kindlaks ja õigeks töölepanekuks, teenindamiseks, hooldamiseks ja lihtsate rikete kõrvaldamiseks.

- ▷ Lugege enne WXHAP 200 kasutuselevõttu ja WXHAP 200 töössevõttu see juhend ja lisatud ohutusjuhised täielikult läbi.
- ▷ Hoidke seda juhendit nii, et see oleks kõikidele kasutajatele kättesaadav.

1.1 Arvestatud direktiivid

Welleri kuumaõhukolb WXHAP 200 vastab EÜ vastavusdeklaratsiooni andmete kohaselt direktiivide 2004/108/EÜ, 2006/95/EÜ ja 2011/65/EÜ (RoHS) nõuetele.

1.2 Täiendavalt kehtivad dokumendid

- WXHAP 200 kasutusjuhend
- Kasutusjuhendiga kaasasolevad ohutusjuhised
- Juhtseadme kasutusjuhend

2 Teie ohutuse huvides

Kuumaõhukolb WXHAP 200 on välja töötatud kaasaegse tehnoloogia alusel üldtunnustatud ohutuseeskirju arvestades. Vaatamata sellele esineb isiku- ja varalise kahju oht, kui te ei arvesta lisatud ohutusjuhiseid ning selle juhendi hoiatusi. Seadet WXHAP 200 kolmandatele isikutele üle andes andke kasutusjuhend alati kaasa.

2.1 Pidage silmas

- Asetage kuumaõhukolb alati originaalalusele.
- Eemaldage kuuma jootekolvi lähedusest kõik süttivad esemed.
- Ärge kunagi ühendage süttivaid gaase kuumaõhuseadmetega.
- WXHAP 200 kasutamisel kandke sobivat kaitserõivastust.
- Ärge suunake kuuma õhu juga inimestele ja ärge vaadake selle sisse.
- Ärge kunagi jätke kuuma seadet WXHAP 200 järelevalveta.
- Ärge kunagi töötage pinge all olevate detailidega.
- Inertsete gaaside kasutamisel tagage piisav ventilatsioon.
- Arvestage juhtseadme kasutusjuhendit (WXA 2).

2.2 Otstarbekohane kasutus

Kasutage seadet WXHAP 200 ainult kasutusjuhendis näidatud otstarbel pindsete ehituselementide jootmise teel kinnitamiseks ja eemaldamiseks selles juhendis näidatud tingimustel. WXHAP 200 otstarbekohane kasutus tähendab ka, et järgite

- seda juhendit,
- kõiki teisi kaasnevaid dokumente,
- kasutuskohas kehtivaid siseriiklikke õnnetusjuhtumite ennetamise eeskirju.

Muu, kasutusjuhendis näidatust erineva kasutamise nagu ka seadme omavolilise muutmise korral kustub tootja vastutus.

3 Tarne sisu (Kasutusjuhend)

WXHAP 200
T0052712099



WDH 30
T0051515299



R04 Ø 1,2 mm
R06 Ø 3,0 mm



Düüsiadapter M6



4 Seadme kirjeldus

Welleri integreeritud lülitiga (3) kuumaõhukolb WXHAP 200 pindsete ehituselementide jootmise teel kinnitamiseks ja eemaldamiseks. Lai düüsiavalik võimaldab universaalset kasutust.

Õhu läbivoolu juhitakse käepidemesse integreeritud lülitiga (3).

Kolvis asuvioonipüüdur puhastab väljuva kuuma õhu staatilisest elektrist. Voolik ja käepide on antistaatilised.

Juhtseadmega saab kuuma õhu temperatuuri reguleerida vahemikus 100 °C - 550 °C (212 °F - 932 °F).

4.1 Tehnilised andmed WXHAP 200

Võimsus	200 W
Tööpinge	24 V vahelduvvool
Max õhuvoog	20 l/min
Temperatuurivahemik	100 °C - 550 °C (212 °F - 932 °F)
Temperatuuri täpsus	± 30 °C / ± 80 °F

Potentsiaaliühtlustus

Kuumaõhukolb WXHAP 200 on varustatud potentsiaaliühtlustuskaabliga, mis tuleb paigaldada vastavalt kasutatava juhtseadme kasutusjuhendile.

5 Seadme töölepanek

HOIATUS! Vigastuste oht kuuma õhu ja inertsete gaaside tõttu.



Kuumaõhukolvi kasutamisel esineb väljuva kuuma õhu tõttu põletuste oht. Inertsete gaaside kasutamisel lämbumisoht.

▷ Lugege lisatud ohutusjuhised, kasutusjuhendi ohutusjuhised ja juhtseadme ohutusjuhised enne WXHAP 200 töölepanekut täielikult läbi ja rakendage näidatud ettevaatusabinõusid!

1. Pakkige kuumaõhukolb WXHAP 200 hoolikalt lahti.
2. Kontrollige, et juhtseade on välja lülitatud.
3. Asetage kuumaõhukolb WXHAP 200 alusele (4).
4. Pistke WXHAP 200 elektriline ühenduspistik (1) juhtseadme pistikupessa ja lukustage lühikese parempöörde abil.
5. Lükake WXHAP 200 voolik (2) juhtseadme „õhunipliie“.
6. Lülitage juhtseade võrgulülitist sisse ning reguleerige temperatuur ja õhuvoog.
Järgige seejuures juhtseadme kasutusjuhendit.

5.1 Tööjuhised

ETTEVAATUST! Liiga pikk düüsikeere kahjustab kolvi otsikut.



Kuuma õhu düüsi keermee maksimaalne sügavus on 5 mm (0,2 ").

Pikem keere lõhub kolvi otsiku.

▷ Düüside paigaldamisel kontrollige, et keermee sügavus oleks õige!

▷ Kasutage Welleri originaaldüüse!

WXHAP 200-ga on kaasas SW8 otsmutrivõti. Düüse vahetades kasutage seda ja kolvi otsikul pingutamiseks kaasapandud harkmutrivõtit.

Juhis Düüside kasutamiseks keerake tarnekomplektis sisalduv düüsiadapter (5) (T005 87 617 28) mõõduga SW8 otsvõtmega WXHAP 200 sisse.

Tagavarakuumaõhukolvid on justeeritud ning neid võib täiendava justeerimiseta kohe ühendada ja kasutada.

Kuuma õhu temperatuuri kontrollimiseks soovitame kasutada spetsiaalset mõõtedüüsi (T005 87 278 08), mis võimaldab kontakti mähitud termoelemendiga (Ø 0,5 mm).

6 Tarvikud

WXHAP 200 kuuma õhu düüsid (vaata "Kuuma õhu otsikute ülevaade")

7 Jäätmekäitlus

Suunake välja vahetatud seadmeosad, filtrid või vanad seadmed jäätmekäitlusse vastavalt oma riigi eeskirjadele.

8 Garantii

Ostja pretensioonid puuduste kohta aeguvad ühe aasta jooksul talle kauba tarnimisest. See ei kehti ostja nõuetele vastavalt §§ 478, 479 BGB.

Vastutame meie antud garantii alusel ainult siis, kui oleme andnud kirjalikus vormis omaduste ja säilivuse garantii ja garantii on antud mõistet "Garantii" kasutades.

Tehnilised muudatused võimalikud!

Uuendatud kasutusjuhendi leiate aadressilt www.weller-tools.com.

WXHAP 200

Lietosanas instrukcija



WXHAP 200 Iekārtas pārskats

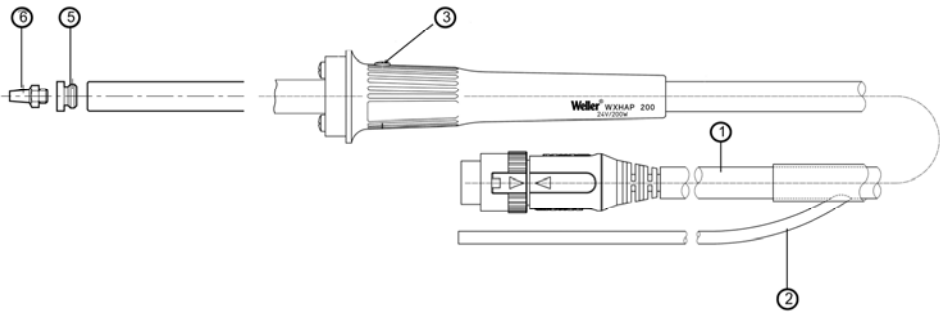

- 1 Elektriskais pieslēguma vads ar pieslēgum kontaktdakšu
- 2 Karstā gaisa caurules pieslēgums
- 3 Slēdzis
- 4 Paliktnis
- 5 Sprauslas adapteris
- 6 Dīze

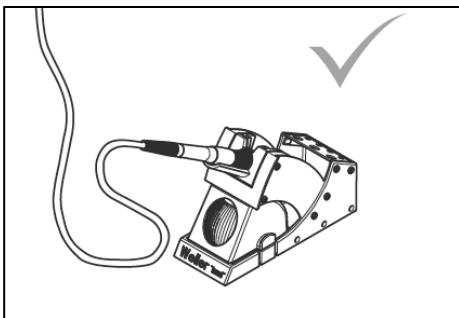
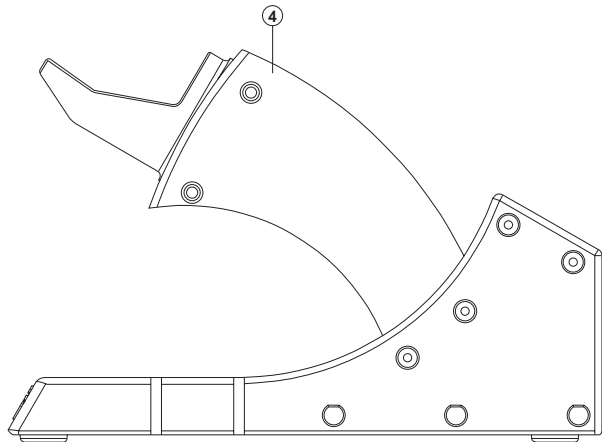

Laikā, kad lodāmurs netiek izmantots, vienmēr novietojiet to uz drošības paliktņa.



Saturs

1	Par šo lietošanas pamācību.....	3
2	Jūsu drošībai.....	3
3	Piegādes komplekts (Lietošanas pamācība)	4
4	Iekārtas apraksts	5
5	Iekārtas ekspluatācijas uzsākšana	5
6	Piederumi.....	6
7	Utilizācija.....	6
8	Garantija	6

1 Par šo lietošanas pamācību

Patecamies par jums izrādīto uzticību, iegādājoties Weller karstā gaisa lodāmuru WXHAP 200. Ražošanas procesā ir ievērotas visstingrākās kvalitātes prasības, kas nodrošina nevainojamu iekārtas darbību.

Šajā lietošanas pamācībā ietverta svarīga informācija par drošu un atbilstošu WXHAP 200 ekspluatācijas uzsākšanu, lietošanu, apkopi un vienkāršu traucējumu novēršanu.

- ▷ Izlasiet visu šo pamācību un pievienotās drošības norādes pirms WXHAP 200 ekspluatācijas uzsākšanas un darba ar WXHAP 200.
- ▷ Glabājiet šo lietošanas pamācību tā, lai tā būtu pieejama visiem lietotājiem.

1.1 Ievērotās direktīvas

Weller karstā gaisa lodāmurs WXHAP 200 atbilst EK atbilstības deklarācijā minētajiem datiem saskaņā ar direktīvām 2004/108/EK, 2006/95/EK un 2011/65/EK (RoHS).

1.2 Pievienotie dokumenti

- Iekārtas WXHAP 200 lietošanas pamācība
- Šīs lietošanas pamācības drošības norādījumu pavadburtnīca
- Vadības ierīces lietošanas pamācība

2 Jūsu drošībai

Karstā gaisa lodāmurs WXHAP 200 ražots atbilstoši mūsdienu tehnikas normām un atzītiem drošības noteikumiem. Tomēr pastāv draudi cilvēkiem un lietām, ja neievērosiet pievienotajā drošības burtnīcā, kā arī šajā pamācībā minētās drošības norādes. Trešajām personām iekārtu WXHAP 200 vienmēr dodiet kopā ar lietošanas pamācību.

2.1 Jums jāievēro

- Vienmēr novietojiet karstā gaisa lodāmuru tikai uz oriģinālā paliktņa.
- Nodrošiniet, lai lodāmura tuvumā neatrastos degoši priekšmeti.
- Nekad nelietojiet karstā gaisa iekārtā degošu gāzi.
- WXHAP 200 ekspluatācijas laikā valkājiet atbilstošu aizsargapgērbu.
- Nevērsiet karstā gaisa plūsmu pret cilvēkiem un neskatieties karstā gaisa plūsmā.
- Nekādā gadījumā neatstājiet karstu WXHAP 200 bez uzraudzības.
- Nelodējiet daļas, kas pieslēgtas strāvai.
- Lietojot inertās gāzes, rūpējieties par pietiekamu ventilāciju.
- Ievērojiet vadības ierīces lietošanas pamācību.
- Perskaitykite ir laikytis atitinkamo naudojamo „Weller WXA 2“ maitinimo bloko naudojimo instrukcijas

2.2 Atbilstoša lietošana

Lietojiet WXHAP 200 tikai atbilstoši šajā lietošanas pamācībā norādītajiem mērķiem - uz virsmas uzmontētu daļu lodēšanai un izlodēšanai šeit norādītajos apstākļos. Atbilstoša iekārtas WXHAP 200 lietošana ietver arī

- lietošanas pamācības ievērošanu;
- visu tālāko pavaddokumentos esošo norāžu ievērošanu;
- negadījumu novēršanu atbilstoši nacionālajiem priekšrakstiem ekspluatācijas vietā.

Par lietošanu, kas neatbilst lietošanas pamācībā norādītajai, kā arī par patvaļīgi veiktām iekārtas izmaiņām ražotājs atbildību neuzņemas.

3 Piegādes komplekts (Lietošanas pamācība)

WXHAP 200
T0052712099



WDH 30
T0051515299



R04 Ø 1,2 mm
R06 Ø 3,0 mm



Sprauslas adapteris M6



4 Iekārtas apraksts

Weller karstā gaisa lodāmurs WXHAP 200 ar integrētu slēdzi (3) ir piemērots uz virsmas uzmontētu daļu lodēšanai un izlodēšanai. Plaša sprauslu izvēle padara iekārtu universāli lietojamu.

Rokturī integrētais slēdzi (3) regulē gaisa spiediena plūsmu. Jonu uztvērējs lodāmūrā rūpējas, lai izplūstošais karstais gaiss nesaturētu statisko lādiņu. Caurule un rokturis ir antistatiski.

Temperatūras regulēto karsto gaisu ar vadības iekārtu iespējams noregulēt no 100 °C līdz 550 °C (212 °F līdz 932 °F).

4.1 Tehniskie dati WXHAP 200

Apsildes jauda	200 W
Apsildes spriegums	24 V AC
Maks. gaisa daudzums	20 l/min
Temperatūras diapazons	100 °C līdz 550 °C (212 °F līdz 932 °F)
Temperatūras precizitāte	± 30 °C / ± 80 °F

Potenciālu izlīdzināšana

Karstā gaisa lodāmurs WXHAP 200 ir komplektēts ar potenciālu izlīdzināšanas vadu, kuru iespējams pieslēgt atbilstoši izmantotās vadības iekārtas lietošanas pamācībai.

5 Iekārtas ekspluatācijas uzsākšana

BRĪDINĀJUMS! Savainošanās iespējamība ar karsto gaisu un inertajām gāzēm.



BRĪDINĀJUMS! Savainošanās iespējamība ar karsto gaisu un inertajām gāzēm.

Strādājot ar karstā gaisa lodāmuru pastāv apdedzināšanās draudi ar izplūstošo karsto gaisu. Izmantojot inertās gāzes, pastāv nosmakšanas draudi.

- ▷ Pirms ekspluatācijas uzsākšanas izlasiet WXHAP 200 pievienotos drošības norādījumus, šajā lietošanas pamācībā minētos drošības norādījumus, kā arī vadības iekārtas lietošanas pamācību un veiciet tajā norādītos drošības pasākumus!

1. Rūpīgi izsaiņojiet karstā gaisa lodāmuru WXHAP 200.
2. Pārliedcinieties, vai vadības iekārta ir izslēgta.
3. Novietojiet karstā gaisa lodāmuru WXHAP 200 drošības paliktņā (4).
4. Iespraudiet WXHAP 200 kontaktspraudni (1) vadības ierīces kontaktligzdā un nostipriniet to, mazliet pagriežot pa labi.
5. Uzbīdīet WXHAP 200 (2) cauruli uz vadības iekārtas „Air uznavas”.
6. Ieslēdziet vadības iekārtu ar elektrisko slēdzi un noregulējiet temperatūru un gaisa spiediena caurplūdes daudzumu. Ievērojiet vadības iekārtas lietošanas pamācību.

5.1 Darba norādes

UZMANĪBU! Iespējams sabojāt lodāmura sildķermeni ar pārāk garu sprauslas vītņi.



Karstā gaisa sprauslu vītņes garums ir maks. 5 mm (0,2 ").

Garāka vītne var neatgriezeniski sabojāt sildķermeni.

- ▷ Ievērojiet ieskrūvējamo sprauslu vītņu garumu!
- ▷ Izmantojiet Weller oriģinālās karstā gaisa sprauslas!

Kopā ar WXHAP 200 jūs saņemsiet gala uzgriežņatslēgu SW8. Izmantojiet to sprauslu nomainīšanai un nofiksējiet uzgriežņi uz sildķermeņa ar iekārtai pievienoto dakšveida uzgriežņatslēgu.

Norāde Lai lietotu uzgaļus, ar galatslēgu SW8 ierīcē WXHAP 200 ieskrūvējiet komplektācijā iekļauto adapteri (5) (T005 87 617 28).

Rezerves karstā gaisa lodāmuri ir noregulēti un tos iespējams pieslēgt un izmantot bez pārregulēšanas.

Lai pārbaudītu karstā gaisa temperatūru, ieteicams izmantot speciālo mērsprauslu (T005 87 278 08), ar kuru var savienot apvalka termoelementu (Ø 0,5 mm).

6 Piederumi

WXHAP 200 karstā gaisa sprauslas (skatīt pārskatu Hot Air Nozzles)

7 Utilizācija

Uztīlējiet nomainītās iekārtas daļas, filtrus vai vecās iekārtas atbilstoši jūsu valsts priekšrakstiem.

8 Garantija

Pircēja prasība kompensēt iekārtas nepilnības noilst gada laikā pēc iekārtas piegādes. Tas neattiecas uz pircēja pretprasībām pēc Vācijas Civillkodeksa 478.§, 479. §.

Saskaņā ar sniegto garantiju mēs esam atbildīgi tikai tad, ja lietošanas vai uzglabāšanas garantija ir minēta rakstiski, un tekstā lietots jēdziens "Garantija".

Saglabājam tiesības veikt tehniskas izmaiņas!

Aktualizēto lietošanas instrukciju var atrast vietnē www.weller-tools.com.

WXHAP 200

Naudojimo instrukcija



WXHAP 200

Prietaiso apžvalga

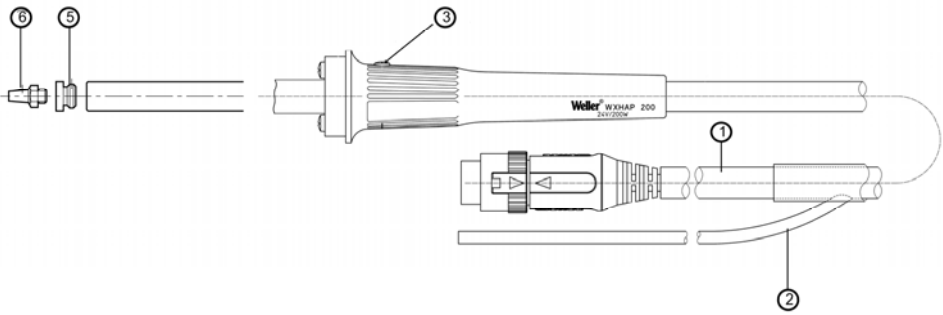

- 1 Elektros kabelis su jungiamuoju kištuku
- 2 Karšto oro žarnos jungtis
- 3 Rankinis jungiklis
- 4 Dėklas
- 5 Purkštukų adapteris
- 6 Purkštukas

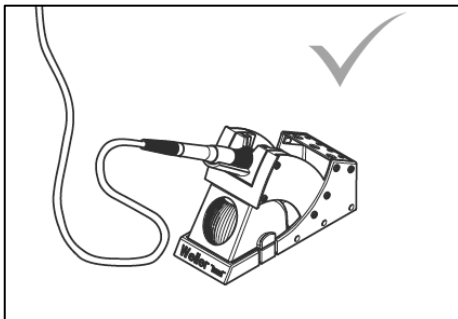
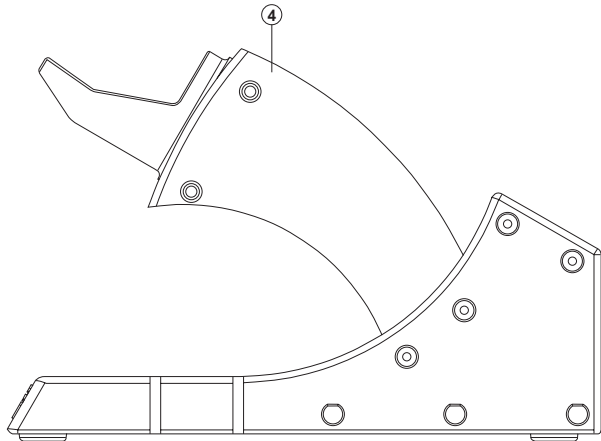

**Kai litavimo įrankio
nenaudojate būtinai įdėkite į
komplekte esantį apsauginį
dėklą.**



Turinys

1 Apie šią instrukciją	3
2 Jūsų saugumui.....	3
3 Komplektas (Naudojimo instrukcija)	4
4 Prietaiso aprašymas	5
5 Prietaiso paruošimas eksploatacijai.....	5
6 Priedai.....	6
7 Utilizavimas.....	6
8 Garantija	6

1 Apie šią instrukciją

Dėkojame Jums už pasitikėjimą, kurį parodėte pirkdami „Weller“ karšto oro lituoklį „WXHAP 200“. Gamybos metu buvo taikomi griežčiausi kokybės reikalavimai, kurie užtikrina nepriekaištingą prietaiso veikimą.

Šioje instrukcijoje pateikiama svarbi informacija, kaip tinkamai paruošti eksploatacijai, valdyti, prižiūrėti „WXHAP 200“ ir pačiam šalinti paprastus gedimus.

- ▷ Prieš dirbdami su „WXHAP 200“ ir jį paruošdami eksploatacijai iki galo perskaitykite šią instrukciją ir pridėdamus saugos nurodymus.
- ▷ Šią instrukciją laikykite visiems naudotojams prieinamoje vietoje.

1.1 Taikytos direktyvos

„Weller“ karšto oro lituoklio „WXHAP 200“ EB atitikties deklaracija atitinka direktyvų 2004/108/EB, 2006/95/EB ir 2011/65/EB (RoHS) reikalavimus.

1.2 Galiojantys dokumentai

- „WXHAP 200“ naudojimo instrukcija
- Prie šios instrukcijos pridėdama saugos nurodymų brošiūra
- Jūsų valdymo įtaiso naudojimo instrukcija

2 Jūsų saugumui

Karšto oro lituoklis „WXHAP 200“ buvo pagamintas pagal naujausias technologijas ir pripažintas saugos technikos taisyklės. Vis dėlto galimas pavojus žmonėms ir materialiam turtui, jei nesilaikysite pridėdamoje brošiūroje esančių saugos nurodymų ir neatsižvelgsite į šioje instrukcijoje esančius įspėjimus. „WXHAP 200“ tretiesiems asmenims perduokite tik kartu su naudojimo instrukcija.

2.1 Šių taisyklių Jūs privalote laikytis

- Karšto oro lituoklį visuomet dėkite į originalų dėklą.
- Pašalinkite visus degius daiktus, esančius netoli karšto litavimo įrankio.
- Niekada neįjunkite degių dujų tiekimo prie savo karšto oro prietaisų.
- Dėvėkite tinkamus apsauginius drabužius dirbdami su „WXHAP 200“.
- Karšto oro srauto nekreipkite į žmones ir nežiūrėkite į karšto oro srauto vidų.
- Niekada nepalikite be priežiūros karšto „WXHAP 200“.
- Nedirbkite su dalimis, kuriose yra įtampa.
- Jei naudojate inertines dujas, pasirinkite pakankama ventiliacija.
- Laikykitės Jūsų valdymo įtaiso naudojimo instrukcijos.
- Perskaitykite ir laikykitės atitinkamo naudojamo „Weller WXA 2“ maitinimo bloko naudojimo instrukcijos

2.2 Naudojimas pagal paskirtį

„WXHAP 200“ naudokite tik šioje naudojimo instrukcijoje nurodytu tikslu paviršiuje montuojamų detalių litavimui ir išlitavimui čia nurodytomis sąlygomis. Į „WXHAP 200“ naudojimą pagal paskirtį taip pat įeina tai, kad

- Jūs laikysitės šios instrukcijos,
- Jūs laikysitės visų kitų papildomų dokumentų,
- Jūs laikysitės šalyje galiojančių nelaimingų atsitikimų prevencijos taisyklių darbo vietoje.

Prietaisą naudojant ne taip, kaip nurodyta naudojimo instrukcijoje, bei už savavališkus prietaiso pakeitimus gamintojas neprisima jokios atsakomybės.

3 Komplektas (Naudojimo instrukcija)

WXHAP 200
T0052712099



WDH 30
T0051515299



R04 Ø 1,2 mm
R06 Ø 3,0 mm



Purkštukų adapteris M6



4 Prietaiso aprašymas

„Weller“ karšto oro lituoklis „WXHAP 200“ su integruotu pirštiniu jungikliu (3) tinka paviršiuje montuojamų detalių litavimui ir išlitavimui. Plati purkštukų programa padaro jį universaliai panaudojama.

Į rankeną integruotu pirštiniu jungikliu (3) yra valdomas oro debitas. Lituoklyje esantis jonų gaudytuvas pasirūpina, kad išeinantis karštas oras neturėtų statinių krūvių. Žarnelė ir rankena yra antistatiški.

Karšo oro temperatūra valdymo įtaisu gali būti reguliuojama diapazone tarp 100 °C ir 550 °C (212 °F ir 932 °F).

4.1 „WXHAP 200“ techniniai duomenys

Kaitinimo galia	200 W
Kaitinimo įtampa	24 V AC
Maks. oro kiekis	20 l/min.
Temperatūrų diapazonas	nuo 100 °C iki 550 °C (212 °F – 932 °F)
Temperatūros tikslumas	± 30 °C / ± 80 °F

Potencialų išlyginimas

Karšto oro lituoklis „WXHAP 200“ komplektuojamas su potencialų išlyginimo laidu, kurį galima prijungti pagal naudojamo valdymo įtaiso naudojimo instrukciją.

5 Prietaiso paruošimas eksploatacijai

ĮSPĖJIMAS! Pavojus susižeisti dėl karšto oro ir inertinių dujų.



Eksploatuojant karšto oro lituoklį kyla pavojus nusideginti išsiveržiančiu karštu oru. Jei naudojate inertines dujas, kyla pavojus uždusti.

▷ Prieš paruošdami „WXHAP 200“ eksploatacijai, iki galo perskaitykite pridedamus saugos nurodymus, šios naudojimo instrukcijos saugos nurodymus bei Jūsų valdymo įtaiso instrukciją ir imkitės joje nurodomų atsargumo priemonių!

1. Atsargiai išpakuokite karšto oro lituoklį „WXHAP 200“.
2. Įsitikinkite, ar išjungtas valdymo įtaisas.
3. Karšto oro lituoklį „WXHAP 200“ padėkite į apsauginį dėklą (4).
4. „WXHAP 200“ elektrinį jungiamąjį kištuką (1) įjunkite į valdymo prietaiso prijungimo lizdą ir užfiksuokite šiek tiek pasukdami dešinėn..
5. „WXHAP 200“ žarnelę (2) užmaukite ant valdymo įtaiso „Air“ įmovos.
6. Valdymo įtaisą įjunkite tinklo jungikliu ir nustatykite temperatūrą bei oro debitą.

Laikykitės Jūsų valdymo įtaiso naudojimo instrukcijos.

5.1 Darbo nurodymai

ATSARGIAI! Lituoklio kaitinimo elementą gali pažeisti per ilgas purkštuko sriegis.



Gylis įsukant karšto oro purkštukus siekia daugiausia 5 mm (0,2 "). Ilgesnis sriegis sugadina kaitinimo elementą.

- ▷ Tikrinkite įsukamų purkštukų sriegių ilgį, ar jis teisingas!
- ▷ Naudokite originalius „Weller“ karšto oro purkštukus!

Kartu su „WXHAP 200“ Jūs gaunate SW8 įkišamą raktą. Jį naudokite keisdami purkštukus, kuriuos prie kaitinimo elemento fiksuoja su komplektuojamu atviru raktu.

Pastaba Kad galėtumėte naudoti purkštukus, pristatytą purkštukų adapterį (5) (T005 87 617 28) 8 dydžio galiniu raktu įsukite į „WXHAP 200“.

Atsarginiai karšto oro lituokliai yra suderinti ir gali būti prijungiami bei naudojami be papildomo derinimo.

Karšto oro temperatūros tikrinimui rekomenduojama naudoti specialų matavimo purkštuką (T005 87 278 08), su kuriuo galima liesti gaubtinį termoelementą (Ø 0,5 mm).

6 Priedai

„WXHAP 200“ karšto oro purkštukai (žr. apžvalgą „Hot Air Nozzles“)

7 Utilizavimas

Pakeistas prietaiso dalis, filtrus arba senus prietaisus utilizuokite pagal Jūsų šalies teisės aktų reikalavimus.

8 Garantija

Kliento pretenzijos dėl trūkumų netenka galios praėjus vieneriems metams nuo pristatymo. Tai negalioja pirkėjo regresinėms pretenzijoms pagal §§ 478, 479 BGB.

Pagal mūsų suteiktą garantiją mes atsakome tik tuo atveju, jei garantija dėl medžiagų ir eksploatacijos buvo mūsų suteikta raštiškai ir naudojant terminą „garantija“.

Galimi techniniai pakeitimai!

Atnaujintas naudojimo instrukcijas rasite www.weller-tools.com.

WXHAP 200

Ръководство за работа



WXHAP 200

Преглед

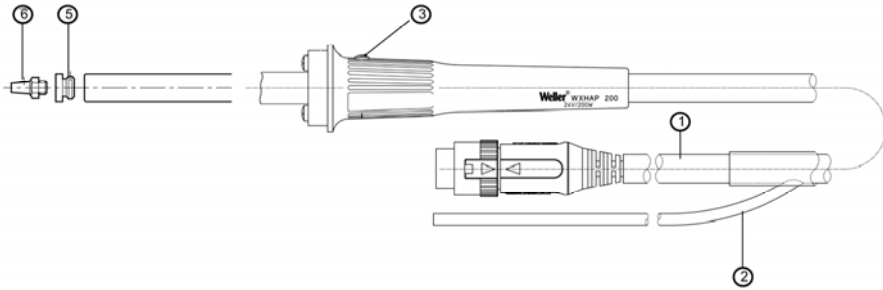

- 1 Електрически
соединителен кабел
- 2 Присъединител, маркуч за
горещ въздух
- 3 Бутон
- 4 Подставка
- 5 Адаптер за дюзи
- 6 Дюза

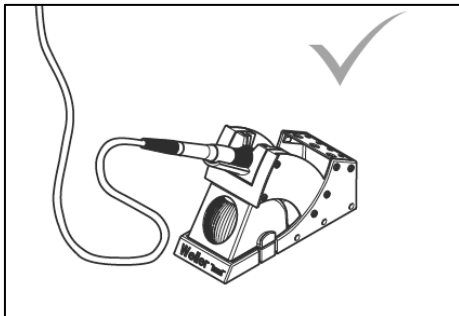
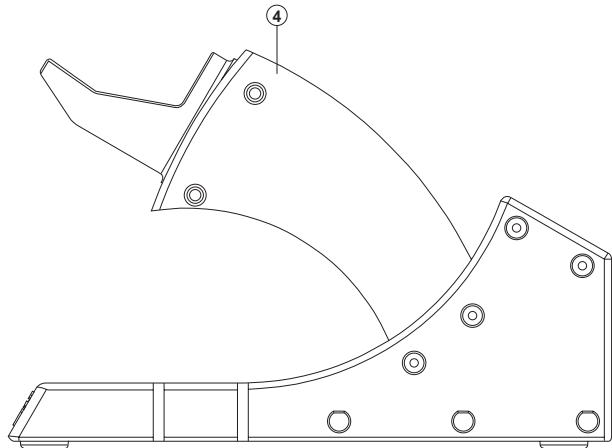

**Ако не използвате поялния
инструмент, винаги го
слагайте в предпазната
подставка.**



Съдържание

1	Към това ръководство	3
2	За Вашата безопасност	3
3	Обем на доставката (Ръководство за работа)	4
4	Описание на уреда	5
5	Започване на работа	5
6	Принадлежности	6
7	Отстраняване като отпадък	6
8	Гаранция.....	7

1 Към това ръководство

Ние Ви благодарим за оказаното ни с покупката поялника с горещ въздух Weller WXHAP 200 доверие. При производството се прилагат най-строги изисквания към качеството, за да се осигури една безупречна функция на уреда.

Това ръководство съдържа важни информации, за да може WXHAP 200 сигурно и правилно да се пуска в действие, да се борави с него, да се поддържа и за да може да се отстраняват самостоятелно прости неизправности.

- ▷ Преди започване на работа с WXHAP 200 прочетете докрай това ръководство и приложените инструкции за безопасна работа на WXHAP 200.
- ▷ Съхранявайте това ръководство така, че то да е достъпно за всички потребители.

1.1 Взети под внимание Директиви

Поялникът с горещ въздух Weller WXHAP 200 отговаря на данните на ЕС Декларация за съответствие с Директивите 2004/108/ЕО 2006/96/ЕО и 2011/65/ЕС (RoHS).

1.2 Документи за спазване

- Ръководство за работа на WXHAP 200
- Съпроводителна тетрадка с инструкции за безопасна работа към това ръководство
- Ръководство за работа Вашия апарат за управление

2 За Вашата безопасност

Поялникът с горещ въздух WXHAP 200 е произведен в съответствие със съвременното състояние на техниката и общопризнатите правила за техническа безопасност. Въпреки това има опасност за персонални и от материални щети, когато не спазват инструкциите за безопасна работа в приложената тетрадка по безопасност, а също така и предупредителните

указания в това ръководство. Предавайте WXHAP 200 на трети лица винаги заедно с ръководството за работа.

2.1 Спазвайте следните правила

- Слагайте поялника с горещ въздух винаги в оригиналната подставка.
- Отстранете всички запалителни предмети близо до нагорещения поялен инструмент.
- Не присъединявайте никога запалителни газове към Вашите уреди с горещ въздух.
- При работа с WXHAP 200 носете подходящо защитно облекло.
- Не насочвайте струята горещ въздух към хора и не гледайте в струята горещ въздух.
- Не оставяйте никога нагорещения WXHAP 200 без надзор.
- Не работете по части, които са под напрежение.
- При използване на инертни газове се погрижете за достатъчна вентилация.
- Прочетете и спазвайте ръководство за работа на съответния използван захранващ блок Weller WXA 2.

2.2 Използване по предназначение

Използвайте WXHAP 200 само в съответствие с указаната в ръководство за работа цел за спояване и разпояване на повърхностно монтирани детайли при дадените тук условия. Използването по предназначение на WXHAP 200 включва също така и следното:

- Вие да спазвате това ръководство,
- Вие да спазвате всички допълнителни съпроводителни документи.
- Вие да спазвате националните правила за техника на безопасност на мястото на работа.

За друго използване, което не е указано в ръководството за работа, а също така и при извършване на своеволни изменения по уреда производителят не поема никаква гаранция.

3 Обем на доставката (Ръководство за работа)

WXHAP 200
T0052712099



WDH 30
T0051515299



R04 Ø 1,2 mm
R06 Ø 3,0 mm



Адаптер за дюзи M6



4 Описание на уреда

Поялникът с горещ въздух Weller WXHAP 200 с интегриран бутон (3) е подходящ за спояване и разпояване на повърхностно монтирани детайли. Един богат асортимент от дюзи позволява неговото универсално прилагане. С интегрирания в дръжката бутон (3) се управлява протока на въздуха. Йонният уловител в поялника осигурява изтичащият горещ въздух да няма статично зареждане. Маркучът и дръжката са антистатични. Температура на горещия въздух може да се регулира апарата за управление от 100 °C - 550 °C (212 °F – 932 °F).

4.1 Технически данни WXHAP 200

Нагревателна мощност	200 W
Напрежение на нагряване	24 V AC
Макс. количество въздух	20 л/мин
Температурен диапазон	100 °C до 550 °C/212 °F до 932 °F
Точност на температурата	± 30 °C/± 80 °F

Изравняване на потенциалите

Поялникът с горещ въздух WXHAP 200 има един проводник за изравняване на потенциала, който може да се присъединява в съответствие с ръководството за работа на използвания апарат за управление.

5 Започване на работа

ПРЕДУПРЕЖДЕНИЕ! Има опасност от нараняване поради горещия въздух и инертните газове.



При работа с поялника с горещ въздух има опасност от изгаряне поради изтечащия горещ въздух. Внимание: При използване от инертни газове има опасност от задушаване.

- ▷ Преди започване на работа с WXHAP 200 прочетете докарай приложените указания за безопасна работа, указанията за безопасна работа в това ръководство за работа, а също така и в ръководството за работа на Вашия апарат за управление. Спазвайте дадените там мерки за безопасност.

1. Разопакувайте грижливо поялника с горещ въздух WXHAP 200.
2. Проверете дали апарата за управление е изключен.
3. Поставете поялника с горещ въздух WXHAP 200 в предпазната подставка (4).

4. Поставете електрическия съединителен щекер (1) на WXHAP 200 в съединителната букса на апарата за управление и го фиксирайте с кратко завъртане надясно.
5. Нахлузете маркучопровода на WXHAP 200 (2) върху нипела „Air“ на апарата за управление.
6. Включете апарата за управление с мрежовия прекъсвач и регулирайте температурата и дебита на въздуха.

При това спазвайте ръководството за работа на Вашия апарат за управление.

5.1 Инструкции за работа

ВНИМАНИЕ ! Опасност от повреди по корпуса на поялника при прекалено дълга резба на дюзите.



Дълбочината на резбата на дюзите за горещия въздух е макс. 5 мм (0,2 "). Една по-дълга резба причинява разрушаване на нагревателния елемент.

Използване на дюзи от други производителя (не от Weller) може да стане причина за повреди на поялника с горещ въздух. При това гаранцията губи сила.

- ▷ Внимавайте за правилна дълбочина на резбата на завинтените дюзи!
- ▷ Използвайте оригиналния комплект дюзи за горещ въздух на Weller!

Заедно с WXHAP 200 Вие получавате един втулков гаечен ключ с размер SW8. Използвайте го за смяна на дюзите. Затегнете гайките на нагревателния елемент с влизация в обема на доставката гаечен ключ.

Указание За да използвате дюзите завинтете влизация в обема на доставката адаптер за дюзи (5) (T005 87 617 28) с втулковия гаечен ключ с размер SW8 към WXHAP 200. (виж преглед Hot Air Nozzles).

Резервните поялници с горещ въздух са юстирани и могат да бъдат присъединени и използвани без донастройване.

За проверка на температурата на горещия въздух се препоръчва използването на една специална измервателна дюза (T005 87 278 08), с която може да се контактира един термоелемент (Ø 0,5 мм).

6 Принадлежности

WXHAP 200 Дюзи за горещия въздух (виж преглед Hot Air Nozzles).

7 Отстраняване като отпадък

Отстранявайте сменените части на уреди, филтри или стари уреди в съответствие с законодателството на Вашата страна.

8 Гаранция

Претенциите към качеството на купувача имат давност една година след датата на доставка при купувача. Това не важи за регресни претенции на купувача по §§ 478, 479 ГК.

Ние носим отговорност по дадената от нас гаранция само, когато гаранцията за свойствата или за срока на годност е дадена от нас в писмен вид и като при това е използвано понятието „гаранция“.

Правото за правене на технически изменения остава запазено!

Актуализираните ръководства за работа Вие ще намерите на адрес www.weller-tools.com.

WXHAP 200

Manual de exploatare



WXHAP 200

Prezentare generală a aparaturii

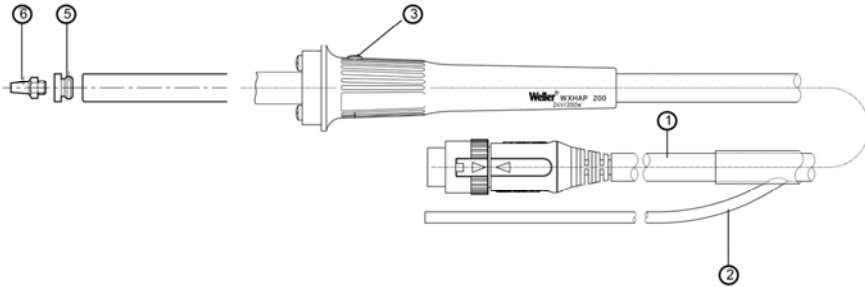

- 1 Cablu electric de conectare
- 2 Racord furtun de aer cald
- 3 Comutator de deget
- 4 Suport
- 5 Adaptor duză
- 6 Duză

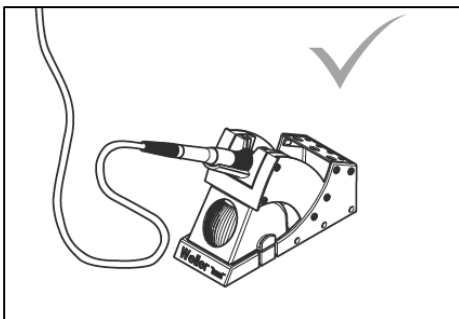
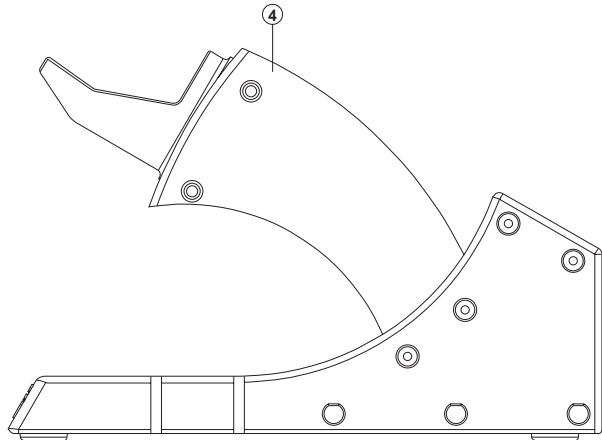

Depuneți întotdeauna scula de lipire
metalică pe polița de siguranță în caz
de nefolosire a acesteia.



Cuprins

1	Despre acest manual	3
2	Pentru securitatea dumneavoastră	3
3	Pachetul de livrare (Manual de exploatare)	4
4	Descrierea aparatului	5
5	Punerea în funcțiune a aparatului	5
6	Accesorii	6
7	Eliminarea ca deșeu	6
8	Garanția pentru produs	6

1 Despre acest manual

Vă mulțumim pentru încrederea acordată prin achiziționarea letconului cu aer cald Weller WXHAP 200. La fabricare s-au respectate cele mai stricte exigențe de calitate, care asigură o funcționare impecabilă a aparatului.

Acest manual conține informații importante privind punerea în funcțiune sigură și corectă a WXHAP 200, operarea acestuia, întreținerea curentă și remedierea prin mijloace proprii a defecțiunilor simple.

- ▷ Citiți în întregime acest manual și instrucțiunile de siguranță atașate înainte de punerea în funcțiune a WXHAP 200 și înainte de a lucra cu WXHAP 200.
- ▷ Păstrați acest manual astfel încât să fie accesibil pentru toți utilizatorii.

1.1 Directive avute în vedere

Conform specificațiilor din Declarația de conformitate CE, letconul cu aer cald Weller WXHAP 200 corespunde Directivelor 2004/108/CE 2006/96/CE și 2011/65/UE (RohS).

1.2 Documente care trebuie respectate

- Manual de exploatare al WXHAP 200
- Caiet în completarea acestui manual, cu instrucțiuni de siguranță
- Manual de exploatare al aparatului dvs. de comandă

2 Pentru securitatea dumneavoastră

Letconul cu aer cald WXHAP 200 a fost fabricat corespunzător nivelului actual al tehnicii și regullor tehnice de securitate consacrate. Cu toate acestea, există pericolul de vătămări de persoane și prejudicii materiale, în cazul în care nu respectați indicațiile de securitate din caietul de siguranță atașat, precum și indicațiile de avertizare din acest manual. Predați întotdeauna WXHAP 200 către terți împreună cu manualul de exploatare.

2.1 Acestea sunt instrucțiunile pe care trebuie să le respectați

- Așezați întotdeauna letconul cu aer cald în suportul original.
- Îndepărtați toate obiectele inflamabile din apropierea sculei fierbinți de lipire cu aliaj.
- Nu racordați niciodată gaze inflamabile la aparatele dvs. cu aer cald.
- Purtați îmbrăcăminte de protecție adecvată atunci când operați WXHAP 200.
- Nu îndreptați jetul de aer cald asupra persoanelor, respectiv nu vă uitați în jetul de aer cald.
- Nu lăsați niciodată WXHAP 200 fierbinte nesupravegheat.
- Nu lucrați la piese care se află sub tensiune.
- În cazul utilizării gazelor inerte, asigurați o ventilație suficientă.
- Citiți și aveți în vedere manualul de exploatare al respectivei unități de alimentare Weller WXA 2 utilizate.

2.2 Utilizare conform destinației

Utilizați WXHAP 200 exclusiv în conformitate cu scopul indicat în manualul de exploatare, pentru lipirea cu aliaj și dezlipirea componentelor montate pe suprafață, în condițiile indicate mai jos. Utilizarea conformă cu destinația a WXHAP 200 include și

- Respectarea acestui manual,
- Respectarea tuturor documentațiilor însoțitoare suplimentare,
- Respectarea prescripțiilor naționale de prevenire a accidentelor în locul de utilizare.

Producătorul nu preia niciun fel de răspundere pentru alte utilizări decât cele specificate în manualul de exploatare și nici pentru modificări neautorizate ale aparatului.

3 Pachetul de livrare (Manual de exploatare)

WXHAP 200
T0052712099



WDH 30
T0051515299



R04 Ø 1,2 mm
R06 Ø 3,0 mm



Adaptor duză M6



4 Descrierea aparatului

Letconul cu aer cald Weller WXHAP 200 cu comutator de deget (3) integrat este adecvat pentru lipirea cu aliaj și dezlipirea elementelor constructive montate pe suprafață. O gamă largă de duze permite o utilizare universală a sa. Prin intermediul comutatorului de deget (3) integrat se va realiza controlul debitului de aer.

Capcana de ioni din letcon asigură faptul că fluxul de aer cald care iese este liber de încărcări statice. Furtunul și mânerul dispun de execuție antistatică. Temperatura aerului cald poate fi setată în domeniul cuprins între 100 °C – 550 °C (212 °F – 932 °F).

4.1 Date tehnice WXHAP 200

Putere de încălzire	200 W
Tensiunea de încălzire	24 V AC
Debitul max. de aer	20 l/min
Debitul max. de aer	100 °C până la 550 °C/212 °F până la 932 °F
Precizia de temperatură	± 30°C/ ± 80°F

Egalizare de potențial

Letconul cu aer cald WXHAP 200 este echipat cu un circuit de egalizare a potențialului, care poate fi conectat conform manualului de exploatare al aparatului de comandă utilizat.

5 Punerea în funcțiune a aparatului

AVERTIZARE!



Pericol de rănire din cauza aerului fierbinte și a gazelor inerte.

La operarea letconului cu aer cald există pericol de rănire din cauza ieșirii aerului fierbinte. **Atenție:** în cazul utilizării gazelor inerte, există pericol de asfixiere.

▷ Citiți în întregime instrucțiunile de siguranță atașate, instrucțiunile de siguranță din acest manual de exploatare, precum și manualul aparatului dvs. de comandă înainte de punerea în funcțiune a aparatului WXHAP 200. Respectați măsurile de precauție indicate în acestea

1. Despachetați cu grijă letconul cu aer cald WXHAP 200.
2. Asigurați-vă că aparatul de comandă este deconectat.
3. Așezați letconul cu aer cald WXHAP 200 în suportul de siguranță (4).
4. Introduceți fișa de conectare electrică (1) a WXHAP 200 în priza aparatului de comandă și blocați-o printr-o ușoară rotire către dreapta.
5. Introduceți furtunul aparatului WXHAP 200 (2) pe niplul „Air” al aparatului de comandă.
6. Porniți aparatul de comandă de la comutatorul de rețea și setați temperatura și debitul de aer.

În acest proces, respectați manualul de exploatare al aparatului dvs. de comandă.

5.1 Instrucțiuni de lucru

ATENȚIE!



Deteriorare a corpului de încălzire a letconului printr-un filet prea lung al duzei.

Adâncimea filetului pentru duzele de aer cald este de max. 5 mm (0,2 "). Un filet mai lung duce la distrugerea corpului de încălzire.

Utilizarea unor duze ale altor producători decât Weller poate duce la deteriorări ale corpului de încălzire. În acest caz se sting drepturile de garanție.

- ▷ Acordați atenție adâncimii corecte a filetului duzelor care urmează să fie înșurubate!
- ▷ Utilizați duze originale Weller pentru aer cald!

Odată cu WXHAP 200 primiți și o cheie inelară SW8. Aceasta trebuie utilizată la înlocuirea duzelor. Strângeți piulițele de pe corpul de încălzire cu cheia fixă aflată în pachetul de livrare.

Indicație Pentru a utiliza duzele, înșurubați adaptorul pentru duze (5) (T005 87 617 28), livrat odată cu aparatul, cu cheia inelară SW8 în WXHAP 200. (vezi prezentarea generală Hot Air Nozzles).

Letcoanele cu aer cald de schimb sunt ajustate și pot fi cuplate și utilizate fără o ajustare ulterioară.

Pentru verificarea temperaturii aerului cald, se recomandă utilizarea unei duze de măsurare speciale (T005 87 278 08) care poate fi conectată prin intermediul unui termocuplu cu înveliș (Ø 0,5 mm).

6 Accesorii

WXHAP 200 Duze aer cald (vezi prezentarea generală Hot Air Nozzles).

7 Eliminarea ca deșeu

Eliminați ca deșeu piesele schimbate de aparate, filtrele sau aparatele vechi conform prescripțiilor din țara dumneavoastră.

8 Garanția pentru produs

Drepturile de remediere a deficiențelor își pierd valabilitatea pentru cumpărător într-un an de la data livrării. Acest lucru nu se aplică în cazul drepturilor cumpărătorului la o cale de atac conform paragrafelor 478, 479 din Codul Civil (Germania).

În cadrul unei garanții pentru produs oferite de noi, ne asumăm răspunderea numai dacă garanția pentru structură sau pentru durata de valabilitate a fost emisă de noi în scris și utilizându-se noțiunea „Garanție”. **Ne rezervăm dreptul asupra modificărilor tehnice!** Manualele de utilizare actualizate le găsiți pe www.weller-tools.com.

WXHAP 200

Upute za rukovanje



WXHAP 200

Pregled uređaja

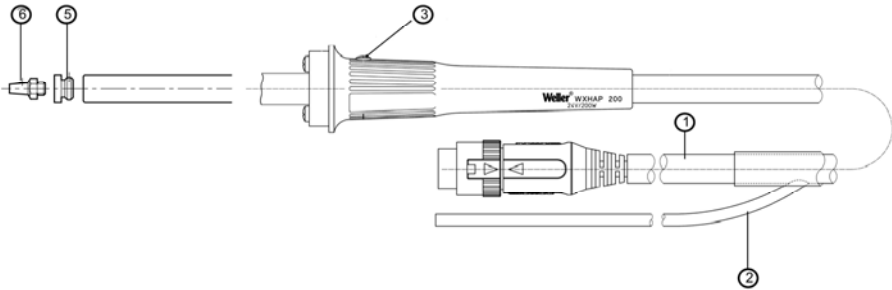

- 1 Električni priključni kabel
- 2 Priključak za crijevo za vrući zrak
- 3 Sklopka za prst
- 4 Stalac
- 5 Adapter za mlaznicu
- 6 Mlaznica

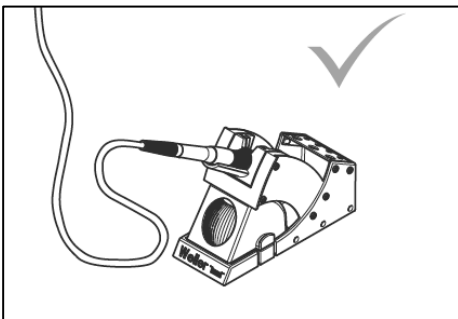
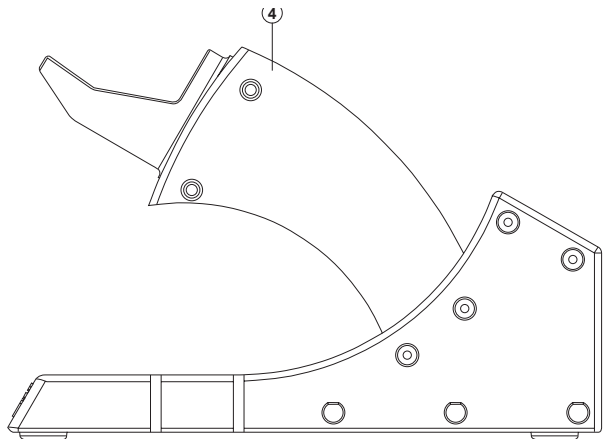

Odložite alat za lemljenje uvijek u sigurnosni prihvatnik kada alat nije u uporabi.



Sadržaj

1	O ovim uputama	3
2	Za vašu sigurnost	3
3	Opseg isporuke (Upute za rukovanje)	4
4	Opis uređaja	5
5	Puštanje uređaja u pogon	5
6	Pribor	6
7	Zbrinjavanje	6
8	Jamstvo	6

1 O ovim uputama

Zahvaljujemo na povjerenju koje ste nam ukazali kupnjom lemila na vrući zrak WXHAP 200 tvrtke Weller. Kod proizvodnje su za temelj postavljene najstrožiji kriteriji za kakvoću koji osiguravaju besprijekornu funkciju uređaja.

Ove upute sadrže bitne informacije za sigurno i pravilno puštanje uređaja WXHAP 200 u rad, za rukovanje, servisiranje i samostalno uklanjanje jednostavnih kvarova.

- ▷ Pročitajte u cijelosti ove upute i sigurnosna upozorenja u prilogu za postupanje s uređajem WXHAP 200 prije nego što započnete rad s uređajem WXHAP 200.
- ▷ Čuvajte ove upute na mjestu koje je lako dostupno svim korisnicima.

1.1 Direktive koje su uzete u obzir

Lemilo na vrući zrak WXHAP 200 tvrtke Weller udovoljava podacima izjave o sukladnosti s normama EZ-a, zajedno s direktivama 2004/108/EZ, 2006/96/EZ i 2011/65/EU (RoHS).

1.2 Dokumenti kojih se treba pridržavati

- Upute za rukovanje uređajem WXHAP 200
- Popratna dokumentacija sa sigurnosnim upozorenjima uz ove upute
- Upute za rukovanje vašim upravljačkim uređajem

2 Za vašu sigurnost

Lemilo na vrući zrak WXHAP 200 proizvedeno je sukladno dostignućima suvremene tehnologije i priznatim sigurnosno-tehničkim pravilima. Unatoč tomu, prijeti opasnost od ozljeda ljudi i materijalne štete, ako se ne pridržavate sigurnosnih upozorenja u brošuri o sigurnosti u privitku, kao i upozorenja u ovim uputama. Prosljedite uređaj WXHAP 200 trećim osobama uvijek zajedno s uputama za rukovanje.

2.1 Napomene kojih se morate pridržavati

- Lemilo na vrući zrak odložite uvijek u originalni stalak.
- Uklonite sve zapaljive predmete u blizini vrućeg lemila.
- Nikad ne priključujte zapaljive plinove na vaše uređaje na vrući zrak.
- Pri radu s uređajem WXHAP 200 nosite odgovarajuću zaštitnu odjeću.
- Ne usmjeravajte mlaz vrućeg zraka prema osobama odn. ne gledajte u mlaz vrućeg zraka.
- Ako je uređaj WXHAP 200 vruć, ne ostavljajte ga bez nadzora.
- Ne radite na dijelovima koji su pod naponom.
- U slučaju primjene inertnih plinova, pobrinite se da postoji dovoljna ventilacija.
- Pročitajte upute za rukovanje dotičnom jedinicom za napajanje Weller WXA 2 koja se koristi.

2.2 Namjenska uporaba

Koristite uređaj WXHAP 200 isključivo u skladu s namjenom navedenom u uputama za rukovanje u svrhu lemljenja i odlemljivanja površinski montiranih komponenti pod ovdje navedenim uvjetima. U namjensku uporabu uređaja WXHAP 200 također spada da

- se pridržavate ovih uputa,
- se pridržavate cijele ostale popratne dokumentacije,
- poštujete nacionalne propise o sprječavanju nezgoda na lokaciji gdje se uređaj koristi.

Proizvođač ne preuzima odgovornost za drugovrsnu namjenu koja odstupa od one u uputama za rukovanje, kao i u slučaju poduzimanja samovoljnih modifikacija na uređaju.

3 Opseg isporuke (Upute za rukovanje)

WXHAP 200
T0052712099



WDH 30
T0051515299



R04 Ø 1,2 mm
R06 Ø 3,0 mm



Adapter za mlaznicu M6



4 Opis uređaja

Lemilo na vrući zrak WXHAP 200 tvrtke Weller s integriranim prekidačem za prst (3) prikladno je za lemljenje i odlemljivanje površinski montiranih komponenti. Zahvaljujući širokom asortimanu mlaznica, uređaj je prikladan za univerzalnu primjenu. Pomoću prekidača za prst (3) koji je integriran u držak regulira se protok zraka. Ionska zamka u lemilu brine se da vrući zrak koji izlazi nema statičkog naboja. Crijevo i držak napavljeni su u antistatičkoj izvedbi. Temperatura vrućeg zraka može se namjestiti putem upravljačkog sklopa u rasponu od 100°C do 550°C (212°F – 932°F).

4.1 Tehnički podaci WXHAP 200

Snaga grijača	200 W
Napon grijača	24 V CA
Maks. količina zraka	20 l/min
Temperaturno područje	100°C do 550°C/212°F do 932°F
Točnost temperature	± 30 °C/± 80 °F

Izjednačavanje potencijala

Lemilo na vrući zrak WXHAP 200 opremljeno je kabelom za izjednačavanje potencijala koji se može spojiti prema uputama za rukovanje upravljačkim uređajem koji se koristi.

5 Puštanje uređaja u pogon

UPOZORENJE!



Opasnost od ozljeda zbog vrućeg zraka i inertnih plinova.

Pri radu s lemilom na vrući zrak postoji opasnost od opekлина zbog vrućeg zraka koji izlazi. Oprez: pri uporabi inertnih plinova postoji opasnost od gušenja.

- ▷ Pročitajte u cijelosti priložena sigurnosna upozorenja, sigurnosna upozorenja u ovim uputama za rukovanje, kao i upute za vaš upravljački uređaj prije nego što pustite uređaj WXHAP 200 u pogon. Pridržavajte se ondje navedenih mjera opreza.

1. Pažljivo izvadite lemilo na vrući zrak WXHAP 200 iz ambalaže.
2. Provjerite je li upravljački uređaj isključen.
3. Odložite lemilo na vrući zrak WXHAP 200 u zaštitni stalak (4).
4. Električni priključni utikač (1) uređaja WXHAP 200 utaknite u priključnu utičnicu upravljačkog uređaja i blokirajte ga kratkim okretom udesno.
5. Crijevo uređaja WXHAP 200 (2) gurnite na nazuvicu „Air” na upravljačkom uređaju.
6. Upravljački uređaj uključite na mrežnoj sklopici i namjestite temperaturu i količinu protoka zraka.

Pritom se pridržavajte uputa za rukovanje vašim upravljačkim uređajem.

5.1 Upute za rad

OPREZ !



Oštećenje grijača lemila zbog predugačkog navoja mlaznice.

Dubina navoja za mlaznice za vrući zrak iznosi maks. 5 mm (0,2"). Veći navoji mogu dovesti do uništavanja grijačkog tijela.

Uporaba mlaznica drugih proizvođača umjesto tvrtke Weller može dovesti do oštećenja lemila na vrući zrak. Time se poništava i pravo na jamstvo.

- ▷ Obratite pažnju na ispravnu dubinu navoja na mlaznicama koje se koriste!
- ▷ Koristite originalne mlaznice za vrući zrak tvrtke Weller!

S uređajem WXHAP 200 dobit ćete nasadni ključ SW8. Njega se mora upotrijebiti za zamjenu mlaznica. Pritegnite matice na grijačem tijelu pomoću isporučenog čeljusnog ključa.

Napomena Da biste koristili mlaznice, uvrnite adapter za mlaznicu (5) (T005 87 617 28) pomoću nasadnog ključa SW8 u uređaj WXHAP 200. (vidi pregled mlaznica za vrući zrak – Hot Air Nozzles).

Zamjenska lemila na vrući zrak prilagođena su i mogu se priključiti i koristiti bez dodatnog prilagođavanja.

Za provjeru temperature vrućeg zraka preporučuje se korištenje specijalne mjerne mlaznice (T005 87 278 08) kroz koju se može ispitati oplašteni toplinski element (promjer 0,5 mm).

6 Pribor

Mlaznice za vrući zrak WXHAP 200 (vidi pregled mlaznica za vrući zrak – Hot Air Nozzles).

7 Zbrinjavanje

Zbrinjavanje zamijenjenih dijelova uređaja, filtara ili dotrajalih uređaja napravite sukladno propisima vaše države.

8 Jamstvo













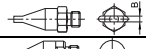

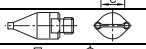

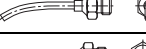
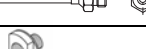
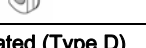
Prava kupca na uklanjanje nedostataka proizvoda zastaraju nakon godine dana od dana isporuke uređaja kupcu. To ne vrijedi za prava kupca na regres sukladno članovima 478, 479 Građanskog zakonika.

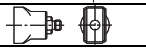
Na temelju jamstva koje smo dali, odgovornost preuzimamo samo ako smo jamstvo za svojstva ili za vijek trajanja dali u pismenom obliku uz uporabu pojma "Jamstvo".

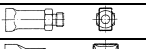
Prava na tehničke izmjene pridržana!

Ažurirane upute za rukovanje naći ćete na adresi www.weller-tools.com.

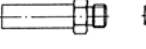
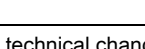
Hot Air Nozzles for WXHAP 200

Model		Type	Dimensions A x B		Order-No.
			inch	mm	
F02		Flat nozzle	.059 x .315	1,5 x 8,0	T005 87 277 74
F04		Flat nozzle	.059 x .413	1,5 x 10,5	T005 87 277 73
F06		Flat nozzle	.059 x .472	1,5 x 12,0	T005 87 277 72
FD2		Dual nozzle	Ø .059 x .315	Ø 1,5 x 8,0	T005 87 277 76
FD4		Dual nozzle	Ø .059 x .394	Ø 1,5 x 10,0	T005 87 277 75
R02		Round nozzle	Ø .031	Ø 0,8	T005 87 278 23
R04		Round nozzle	Ø .047	Ø 1,2	T005 87 278 21
R06		Round nozzle	Ø .118	Ø 3,0	T005 87 278 22
R08		Round nozzle, bent	Ø .079	Ø 2,0	T005 87 277 86
R10		Round nozzle, bent	Ø .079	Ø 2,0	T005 87 277 87
M6		Adapter			T005 87 617 28
2-side heated (Type D)					
D04		Nozzle	.413 x .413	10,5 x 10,5	T005 87 277 79
D06		Nozzle	.394 x .512	10 x 13	T005 87 277 82
D08		Nozzle	.394 x .591	10 x 15	T005 87 277 81
D10		Nozzle	.394 x .709	10 x 18	T005 87 277 84
4-side heated (Type Q)					
Q02		Hot air nozzle	.236 x .256	6 x 6,5	T005 87 277 77
Q04		Hot air nozzle	.236 x .354	6 x 9	T005 87 277 78
Q06		Hot air nozzle	.394 x .591	10 x 15	T005 87 277 80
Q08		Hot air nozzle	.492 x .591	12,5 x 15	T005 87 277 83
SK709		Hot air nozzle	.472 x .472	12 x 12	T005 87 278 12
Q10		Measuring nozzle	.709 x .709	18 x 18	T005 87 277 85
R01		Measuring nozzle for thermo element	.0197	Ø .0,5	T005 87 278 08

Subject to technical change without notice.

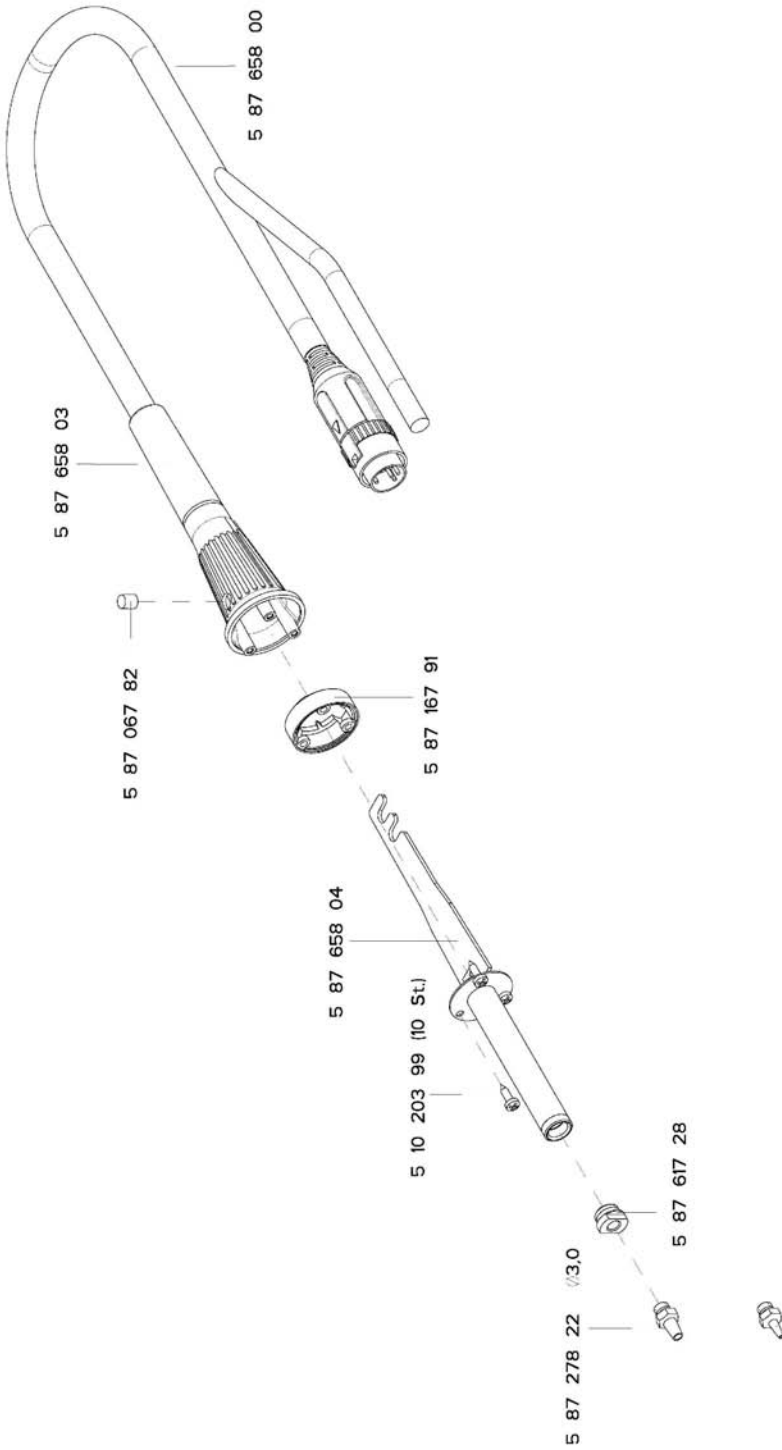

GERMANY

Weller Tools GmbH
Carl-Benz-Str. 2
74354 Besigheim
Phone: +49 (0) 7143 580-0
Fax: +49 (0) 7143 580-108

GREAT BRITAIN

**Apex Tool Group
(UK Operations) Ltd**
4th Floor Pennine House
Washington, Tyne & Wear
NE37 1LY
Phone: +44 (0) 191 419 7700
Fax: +44 (0) 191 417 9421

FRANCE

Apex Tool Group S.N.C.
25 Rue Maurice Chevalier BP 46
77832 Ozoir-la-Ferrière Cedex
Phone: +33 (0) 1 60.18.55.40
Fax: +33 (0) 1 64.40.33.05

ITALY

Apex Tool S.r.l.
Viale Europa 80
20090 Cusago (MI)
Phone: +39 (02) 9033101
Fax: +39 (02) 90394231

SWITZERLAND

Apex Tool Switzerland Sàrl
Rue de la Roselière 12
1400 Yverdon-les-Bains
Phone: +41 (0) 24 426 12 06
Fax: +41 (0) 24 425 09 77

AUSTRALIA

Apex Tools - Australia
P.O. Box 366
519 Nurigong Street
Albury, N. S. W. 2640
Phone: +61 (2) 6058-0300
Fax: +61 (2) 6021-7403

CANADA

Apex Tools - Canada
5925 Mc Laughlin Rd.
Mississauga
Ontario L5R 1B8
Phone: +1 (905) 501-4785
Fax: +1 (905) 387-2640

CHINA

Apex Tool Group
A-8 Building, No. 38 Dongsheng Road
Heqing Industrial Park, Pudong,
Shanghai 201201
Phone: +86 (21) 60 88 02 88
Fax: +86 (21) 60 88 02 89

USA

Apex Tool Group, LLC
14600 York Rd. Suite A
Sparks, MD 21152
Phone: +1 (800) 688-8949
Fax: +1 (800) 234-0472

T005 57 323 01 /
T005 57 323 00 / 05.2013

www.weller-tools.com

Weller®